

# Podręcznik użytkownika urządzenia Dell™ Photo All-In-One Printer 964

Kliknij odpowiednie ikony z lewej strony, aby uzyskać informacje na temat funkcji i obsługi drukarki. Aby uzyskać informacje dotyczące pozostałej dokumentacji dołączonej do drukarki, zobacz [Znajdowanie informacji](#).

Zamawianie nabożów z atramentem lub materiałów eksploatacyjnych firmy Dell:

1. Kliknij dwukrotnie ikonę na pulpicie.





2. Odwiedź stron internetowych firmy Dell: [www.dell.com/supplies](http://www.dell.com/supplies).
3. Zamów materiały eksploatacyjne do drukarki firmy Dell przez telefon. Prawidłowy numer telefonu dla danego kraju można znaleźć w *Podręczniku użytkownika*.

W celu uzyskania najlepszej obsługi należy przygotować numer etykiety serwisowej drukarki firmy Dell. Zobacz [Kod ekspresowej obsługi i etykieta serwisowa](#).

---

## Trzy rodzaje oznaczeń UWAGA

-  **UWAGA:** Oznacza ważną informację przydatną w efektywniejszym korzystaniu z drukarki.
-  **UWAGA:** Oznacza prawdopodobieństwo uszkodzenia sprzętu lub utraty danych oraz informuje, jak można uniknąć problemu.
-  **UWAGA:** Oznacza prawdopodobieństwo uszkodzenia mienia, uszkodzenia ciała lub wypadku śmiertelnego.

Informacje zawarte w tym dokumencie mogą ulec zmianie bez powiadomienia.  
© 2005 Dell Inc. Wszelkie prawa zastrzeżone.

Wszelkie kopiowanie bez pisemnej zgody firmy Dell Inc. jest surowo wzbronione.



Znaki towarowe użyte w tym tekście: *Dell*, logo firmy *DELL*, *Dell Picture Studio* i *Dell Ink Management System* s znakami towarowymi firmy Dell Inc.; *Microsoft* i *Windows* s zarejestrowanymi znakami towarowymi firmy Microsoft Corporation.

Inne nazwy i znaki towarowe mogą występować w dokumencie i odnoszą się do posiadaczy praw do nich lub do nazw produktów. Firma Dell Inc. nie rości sobie praw do nazw i znaków towarowych, poza nazwami i znakami towarowymi należącymi do niej.

Model 964

lipiec 2005 SRV DC840 Wersja: A00

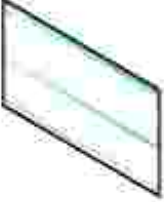
# Znajdowanie informacji

Czego szukasz?	Znajdziesz to w tym miejscu
<ul style="list-style-type: none"><li>• Sterowniki drukarki</li><li>• Mój Podręcznik użytkownika</li></ul>	<p>Dysk CD-ROM <i>Drivers and Utilities (Sterowniki i narzędzia)</i></p>  <p>Jeśli komputer i drukarka firmy Dell zostały zakupione razem, dokumentacja i sterowniki drukarki są już zainstalowane na komputerze. Przy użyciu tego dysku CD-ROM można odinstalować lub ponownie zainstalować sterowniki oraz uzyskać dostęp do dokumentacji.</p> <p>Na dysku CD-ROM mogą znajdować się pliki Readme zawierające najnowsze informacje dotyczące zmian technicznych wprowadzonych w drukarce lub zaawansowane informacje techniczne przeznaczone dla doświadczonych użytkowników lub techników.</p>
Sposób konfigurowania drukarki	<p>Plakat <i>Konfigurowanie drukarki</i></p> 
<ul style="list-style-type: none"><li>• Informacje dotyczące bezpieczeństwa</li><li>• Sposób konfigurowania i użytkowania drukarki</li><li>• Informacje dotyczące gwarancji</li></ul>	<p><i>Podręcznik właściciela</i></p> 
Kod ekspresowej obsługi (Express Service Code) i numer etykiety	Kod ekspresowej obsługi (Express Service Code) i numer etykiety serwisowej (Service Tag)

<p>serwisowej (Service Tag)</p>	 <p>Ta etykieta znajduje się pod modułem drukarki. Aby uzyskać więcej informacji, zobacz <a href="#">Kod ekspresowej obsługi (Express Service Code)</a>.</p>
<ul style="list-style-type: none"> <li>• Najnowsze sterowniki drukarki</li> <li>• Odpowiedzi na pytania dotyczące pomocy technicznej</li> <li>• Dokumentacja drukarki</li> </ul>	<p>Witryna internetowa pomocy technicznej firmy Dell</p> <p>W witrynie internetowej pomocy technicznej firmy Dell dostępnych jest kilka narzędzi online, na przykład:</p> <ul style="list-style-type: none"> <li>• Rozwiązania — wskazówki i porady dotyczące rozwiązywania problemów, artykuły napisane przez techników oraz kursy online</li> <li>• Uaktualnienia — informacje dotyczące uaktualniania składników urządzenia, np. pamięci</li> <li>• Obsługa klienta — informacje kontaktowe oraz informacje o stanie zamówienia, gwarancji i naprawie</li> <li>• Pobieranie — sterowniki</li> <li>• Materiały referencyjne — dokumentacja drukarki i dane techniczne produktu</li> </ul>
<ul style="list-style-type: none"> <li>• Sposób korzystania z systemu Windows XP</li> <li>• Dokumentacja drukarki</li> </ul>	<p>Centrum pomocy technicznej systemu Windows XP</p> <ol style="list-style-type: none"> <li>1. Kliknij kolejno polecenia: Start → Pomoc i obsługa techniczna.</li> <li>2. Wpisz wyraz lub zwrot opisujący zaistniały problem, a następnie kliknij ikon strzałki</li> <li>3. Kliknij temat opisujący zaistniały problem.</li> <li>4. Postępuj według instrukcji wyświetlanych na ekranie.</li> </ol>

# Informacje o drukarce

- Opis czcionki drukarki
- Konfigurowanie drukarki
- Opis panelu operacyjnego
- Menu panelu operacyjnego
- Opis działania automatycznego czujnika typu papieru
- Ładowanie papieru

Drukarka Dell Photo AIO Printer 964 może służyć do różnych celów. Kilka ważnych informacji:

- Jeśli drukarka jest podłączona do komputera, można szybko drukować wysokiej jakości dokumenty, korzystając z panelu operacyjnego lub z oprogramowania drukarki.
- Drukarka *musi* być podłączona do komputera, aby wykonywać czynności skanowania i drukowania oraz aby korzystać z funkcji Zapisz fotografie na komputerze.
- Drukarka *nie musi* być podłączona do komputera, aby kopiować dokumenty, wysyłać faksy lub drukować z kart pamięci albo aparatów cyfrowych obsługujących standard PictBridge.

 **UWAGA:** Drukarka (niezależnie od tego czy jest podłączona do komputera, czy nie) musi być podłączona do linii telefonicznej, aby można było wysyłać faksy.

 **UWAGA:** W przypadku korzystania z modemu DSL z komputerem, należy zainstalować filtr DSL na linii telefonicznej podłączonej do drukarki.

---

## Opis czcionki drukarki

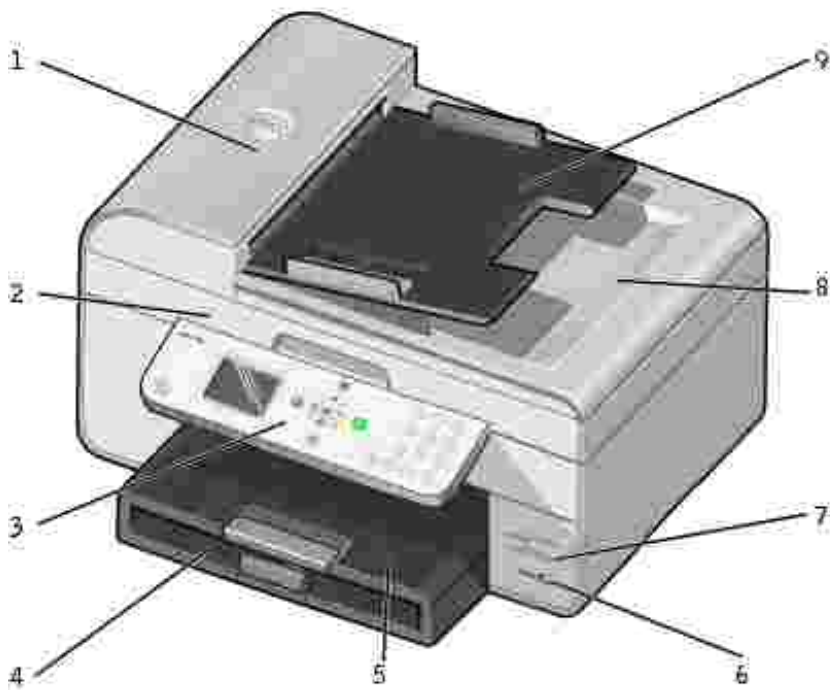

Numer:	Część:	Opis:
1	Automatyczny podajnik dokumentów (ADF)	Skanowanie, kopiowanie lub faksowanie wielostronicowych dokumentów i/lub dokumentów w rozmiarze Legal.
2	Moduł drukarki	Moduł, który należy podnieść, aby uzyskać dostęp do naboju z atramentem.
3	Panel operacyjny	Panel drukarki używany do sterowania kopiowaniem, skanowaniem, faksowaniem i drukowaniem. Więcej informacji można znaleźć w części Korzystanie z panelu operacyjnego.
4	Zasobnik na papier	Miejsce, w którym ładuje się papier do drukarki.
5	Taca na wydruki	Taca przytrzymująca papier wychodzący z drukarki. <b>UWAGA:</b> W celu zwiększenia powierzchni tacy na wydruki należy wyciągnąć jej ogranicznik.
6	Złotce PictBridge	Złotce, za pomocą którego podłącza się do drukarki aparat cyfrowy obsługujący standard PictBridge.
7	Gniazda kart nośnika	Gniazda, do których wkłada się karty nośnika z cyfrowymi obrazami. <b>UWAGA:</b> Na wyświetlaczu LCD wyświetlane są tylko pliki JPG znajdujące się na karcie nośnika. Aby przeglądać inne typy obrazów przechowywanych na karcie nośnika, należy otworzyć Menedżera kart pamięci. Więcej informacji można znaleźć w części Korzystanie z Menedżera kart pamięci.
8	Pokrywa górna ze zintegrowaną tacą na wydruki ADF	Górna część drukarki utrzymująca dokument lub fotografię w pionie podczas skanowania. W tym miejscu można także wyjść oryginalne dokumenty po ich przejściu przez automatyczny podajnik (ADF).

9	Zasobnik automatycznego podajnika (ADF)	Ładowanie oryginalnych dokumentów do drukarki. Zalecany do skanowania, kopiowania i faksowania wielostronicowych dokumentów.
---	---	--

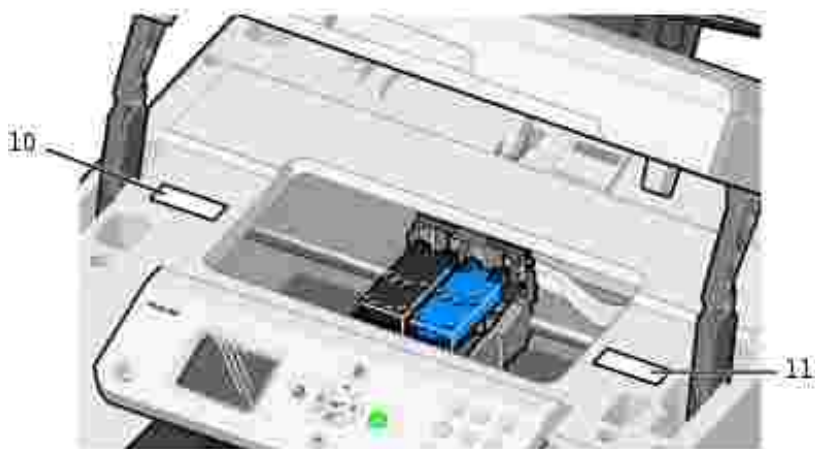

10	Nalepka z informacjami o zamawianiu materiałów eksploatacyjnych	Naboże z atramentem i papier mo na zamówi na stronie internetowej <a href="http://www.dell.com/supplies">www.dell.com/supplies</a> .
11	Kod ekspresowej obsługi	<ul style="list-style-type: none"> <li>• Identyfikacja drukarki podczas korzystania z witryny <a href="http://support.dell.com">support.dell.com</a> lub kontaktowania si z serwisem.</li> <li>• Podczas kontaktowania si z serwisem nale y wprowadzi kod ekspresowej obsługi, aby odpowiednio przekierowa po czenie.</li> </ul> <p><b>UWAGA:</b> Kody ekspresowej obsługi nie s dost pne we wszystkich krajach.</p>

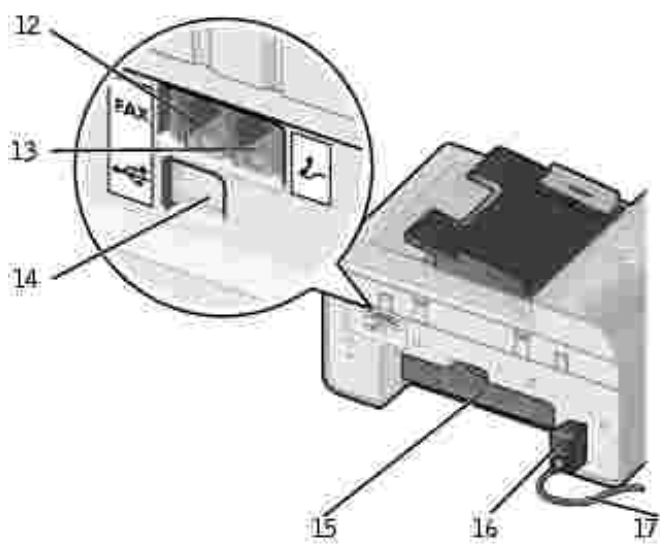

12	Złącze faksu (FAX – złącze po lewej stronie)	Podłączenie drukarki do aktywnej linii telefonicznej w celu wysyłania i odbierania faksów.  <b>UWAGA:</b> Nie należy podłączać dodatkowych urządzeń do złącza faksu (FAX – złącze po lewej stronie), ani podłączać do drukarki linii DSL (ang. digital subscriber line – cyfrowa linia abonencka) lub ISDN (ang. integrated services digital network – sieć cyfrowa ze zintegrowanymi usługami) bez korzystania z filtrów na linii cyfrowej.
13	Gniazdko telefoniczne ( – złącze po prawej stronie)	W celu podłączenia do drukarki dodatkowych urządzeń, na przykład modemu do transmisji danych/faksowego, telefonu lub automatycznej sekretarki, należy wyjąć niebieski zatyczek.  <b>UWAGA:</b> Jeśli w danym kraju stosowana jest szeregowo komunikacja telefoniczna (np. w Niemczech, Szwecji, Danii, Austrii, Belgii, Włoszech, Francji i Szwajcarii), należy wyjąć niebieski zatyczek z prawego złącza ( ) i włożyć dostarczony do ty terminator, aby zapewnić poprawne działanie faksu. W takim przypadku nie będzie można używać tego portu do podłączenia dodatkowych urządzeń.
14	Złącze USB	Podłączenie drukarki do komputera.
15	Tyłne drzwiczki dostępu	Umożliwienie dostępu do zaciągnięcia papieru.
16	Zasilacz	Dostarczanie prądu do drukarki.  <b>UWAGA:</b> Zasilacz można wyjmować. Kiedy zasilacz jest wyjęty z drukarki, ale pozostaje włożony do gniazdka elektrycznego, świecąca dioda LED, która informuje o włożonym zasilaniu.  <b>UWAGA:</b> Jeśli drukarka jest wyłączona w czasie odłączenia kabla zasilania drukarki, po jego ponownym podłączeniu drukarka będzie wyłączona.
17	Złącze przewodu zasilającego	Podłączenie zasilacza drukarki do gniazda elektrycznego za pomocą odpowiedniego dla danego kraju przewodu zasilającego.

## Konfigurowanie drukarki



 **UWAGA:** Drukarka Dell Photo All-In-One Printer 964 działa z systemami operacyjnymi Microsoft® Windows® 2000, Windows XP i Windows XP Professional X64 Edition.

Postępuj zgodnie z instrukcjami na plakacie *Konfigurowanie drukarki*, aby skonfigurować drukarkę. W przypadku wystąpienia problemów podczas instalacji, patrz sekcja Rozwiązywanie problemów.

 **UWAGA:** Drukarka Dell Photo AIO Printer 964 jest urządzeniem analogowym, działającym tylko wtedy, gdy jest bezpośrednio podłączona do gniazda telefonicznego. Inne urządzenia, takie jak telefon lub automatyczna sekretarka, mogą być podłączone do gniazda telefonicznego w drukarce ( – złącze po prawej stronie), tak jak opisano w procedurze konfiguracji. W przypadku korzystania z połączenia cyfrowego, np. ISDN, DSL lub ADSL, konieczne jest zainstalowanie filtra na linii cyfrowej. Szczegóły owe informacje na ten temat można uzyskać u operatora internetowego.

## Menu Ustaw. wst pne

Podczas pierwszego wł czenia drukarki automatycznie wy wietlone zostanie menu Ustaw. wst pne .



Element menu:	Ustawienia:
J zyk	Za pomoc lewego i prawego klawisza strzałki < > przewi opcje j zyka. Gdy zostanie pod wietlony wł a ciwy j zyk, naci nij przycisk Wybierz  .
Kraj	Za pomoc lewego i prawego klawisza strzałki < > przewi opcje kraju. Gdy zostanie pod wietlony wł a ciwy kraj, naci nij przycisk Wybierz  .
Ustaw dat i godzin	Naci nij przycisk Wybierz  , aby wej do menu Ustaw dat i godz. Aby uzyska wicej informacji, zobacz Menu Ustaw dat i godz. .

## Uaktualnianie ustawie

Pocz tkowe ustawienia godziny, daty, j zyka oraz kraju mo na pó niej zmieni za pomoc menu Instalacja .

## Opis panelu operacyjnego

### Korzystanie z panelu operacyjnego







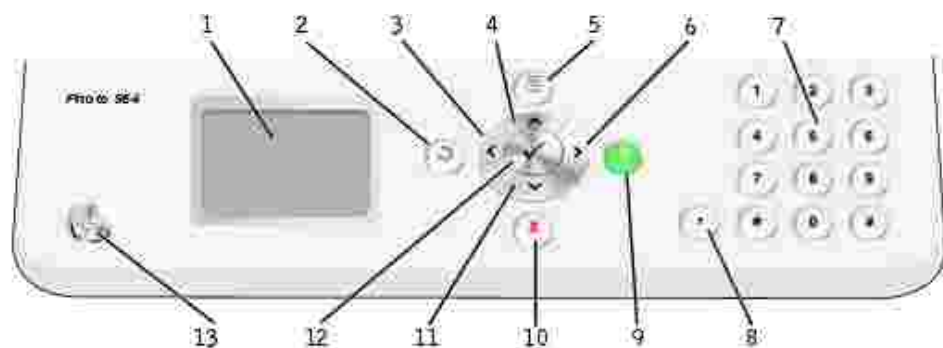

Przyciski na panelu operacyjnym umo liwiaj kopiowanie dokumentów i fotografii, wysył anie dokumentów faksem oraz drukowanie fotografii z karty pamici lub aparatu fotograficznego obsługuj cego standard PictBridge – bez poł czenia z komputerem. Drukarka jest wł czona, gdy przycisk zasilania jest pod wietlony. Ustawienia mo na zmienia za pomoc przycisków Menu  i Wybierz  oraz przycisków strzałek; skanowanie, kopiowanie i wysył anie faksów mo na rozpoczyna za pomoc przycisku Start .



Na wy wietlaczu wy wietlanes :

- stan drukarki,
- komunikaty,
- menu,
- fotografie zapisane na kartach pamici.





Numer	Człony		Zastosowanie:
1	Wyświetlacz ciekłokrystaliczny (LCD)		Pokazywanie dostępnych opcji.
2	Przycisk Wstecz		Powrót do poprzedniego poziomu menu podczas poruszania się po menu dostępnych na wyświetlaczu.
3	Przycisk strzałki w lewo		<ul style="list-style-type: none"> <li>• Zmniejszenie liczby na wyświetlaczu.</li> <li>• Przewijanie listy na wyświetlaczu.</li> </ul>
4	Przycisk strzałki w górę		Przewijanie listy dostępnych opcji menu.
5	Przycisk Menu		Przewijanie dostępnego menu.
6	Przycisk strzałki w prawo		<ul style="list-style-type: none"> <li>• Zwiększenie liczby na wyświetlaczu.</li> <li>• Przewijanie listy na wyświetlaczu.</li> </ul>
7	Numery i symbole na klawiaturze		<ul style="list-style-type: none"> <li>• W trybie faksu: <ul style="list-style-type: none"> <li>○ Wprowadzanie numerów faksu.</li> <li>○ Wybieranie liter podczas tworzenia listy szybkiego wybierania numerów.</li> <li>○ Wpisywanie liczb podczas wprowadzania lub zmiany daty i godziny widocznych na wyświetlaczu.</li> </ul> </li> <li>• W trybie kopiowania wybieranie danej liczby kopii.</li> </ul>
8	Przycisk Wstrzymaj		<p>Wprowadzanie trzysekundowej pauzy w numerach, w których potrzebna jest ona do oczekiwania na linii zewnętrznej lub przy korzystaniu z automatycznego systemu telefonicznego.</p> <p><b>UWAGA:</b> Pauza może być wprowadzana tylko po rozpoczęciu wybierania numeru.</p>
9	Przycisk Start		<ul style="list-style-type: none"> <li>• Rozpoczynanie kopiowania, skanowania lub faksowania.</li> <li>• W trybie fotograficznym drukowanie fotografii.</li> </ul> <p><b>UWAGA:</b> Jeśli kopiowanie zostanie rozpoczęte przed określeniem, czy kopia ma być kolorowa czy czarno-biała, domyślnie zostanie zastosowane kopiowanie kolorowe.</p>
10	Przycisk Anuluj		<ul style="list-style-type: none"> <li>• Anulowanie aktualnie wykonywanych zadań skanowania, drukowania i kopiowania.</li> <li>• Wychodzenie z menu.</li> <li>• Usuwanie numeru faksu lub kończenie transmisji faksowej i przywracanie wyświetlacza do domyślnego stanu dla faksu.</li> <li>• Usuwanie bieżących ustawień i przywracanie ustawień</li> </ul>

			domy Innych.
11	Przycisk strzałki w dół		Przewijanie listy dostępnych opcji menu.
12	Przycisk Wybierz		Wybieranie aktualnie wyświetlanej opcji.
13	Przycisk Zasilanie		Włączanie i wyłączenie drukarki.

## Menu panelu operacyjnego



### Menu główne

Z tego menu można przejść do trybów Kopiowanie, Fotograficzny, Faks, Skanowanie, Instalacja, lub Przegląd dostępnych w drukarce.

Bezpośrednio z głównego menu można także przeglądać fotografie, wysyłać fakсы lub wykonywać szybkie kopiowanie lub szybkie skanowanie.



### Tryb kopiowania

Zmiana ustawień Trybu kopiowania:

1. W menu głównym, za pomocą przycisków strzałek w górę i w dół   przewiść do elementu Kopiowanie.
2. Naciśnij przycisk Wybierz .

### Menu Tryb kopiowania

Element menu	Ustawienia
Kolor	<ul style="list-style-type: none"> <li>• Kolorowy*</li> <li>• Czarno-biały</li> </ul>
Liczba kopii	1–99
Zmniejsz/Powiększ	<ul style="list-style-type: none"> <li>• 50%</li> <li>• 100%*</li> <li>• 200%</li> <li>• Niestandardowy%</li> <li>• Dopasuj do strony</li> <li>• Plakat 2x2</li> <li>• Plakat 3x3</li> <li>• Plakat 4x4</li> </ul>
Jakość	<ul style="list-style-type: none"> <li>• Niska</li> <li>• Normalna*</li> <li>• Foto</li> </ul>

Jańiej/ciemniej	Za pomocą lewego i prawego klawisza strzałki   określi stopień intensywności druku (ustawienie domowe jest ustawieniem domylnym).
Rozmiar papieru	<ul style="list-style-type: none"> <li>• Hagaki</li> <li>• L</li> <li>• 2L</li> <li>• A6</li> <li>• A5</li> <li>• B5</li> <li>• A4</li> <li>• 3x5</li> <li>• 4x6</li> <li>• 8,5x11*</li> <li>• 8,5x14</li> </ul>
Typ papieru	<ul style="list-style-type: none"> <li>• Wykryj automat.*</li> <li>• Zwykły</li> <li>• Powlekany</li> <li>• Foto</li> <li>• Folia</li> </ul>
Sortuj	<ul style="list-style-type: none"> <li>• Wyłącz*</li> <li>• Włącz</li> </ul>
Układ	<ul style="list-style-type: none"> <li>• 1 na str.*</li> <li>• 4 na str.</li> <li>• 9 na str.</li> <li>• 16 na str.</li> </ul>
Typ zawartości	<ul style="list-style-type: none"> <li>• Tekst i grafika*</li> <li>• Foto</li> <li>• Tylko tekst</li> <li>• Grafika liniowa</li> </ul>
Zmień ustawienia domowe i kopiowania.	Naciśnij przycisk Wybierz  , aby wejść do menu Ustawienia domowe i kopiowania. Aby uzyskać więcej informacji, zobacz Menu Ustawienia domowe i kopiowania.
*Fabryczne ustawienia domowe i kopiowania	

## Tryb fotograficzny

W większości cyfrowych aparatów fotograficznych do zapisywania zdjęć wykorzystuje się karty pamięci. Urządzenie Dell Photo AIO Printer 964 obsługuje następujące nośniki cyfrowe:

- CompactFlash Type I i II
- Memory Stick
- Memory Stick PRO
- Memory Stick Duo
- Microdrive
- SmartMedia
- Secure Digital

- MultiMediaCard
- xD-Picture Card

Zmiana ustawień trybu fotograficznego:









1. Włóż kartę z fotografiami.

Po odczytaniu karty drukarka automatycznie przełączy się na Tryb fotograficzny.

 **UWAGA:** Nie należy wyjmować karty podczas odczytu. Może to spowodować uszkodzenie danych.





2. Naciśnij przycisk Wybierz .

## Menu główne Tryb fotograficzny

Element menu	Ustawienia
Wyświetl pokaz slajdów	Naciśnij przycisk Wybierz  , aby otworzyć menu pokazu slajdów, gdzie możesz określić szybkość wyświetlania fotografii znajdujących się na karcie fotograficznej. Po wyświetleniu danej szybkości naciśnij przycisk Wybierz  , aby rozpocząć pokaz slajdów.
Przejdź i drukuj fotografie	Naciśnij przycisk Wybierz  , aby wejść do trybu Podgląd wydruku fotografii. Fotografie możesz wydrukować bezpośrednio z ekranu podglądu.
Drukuj wszystkie fotografie	Naciśnij przycisk Wybierz  , aby otworzyć ekran Drukuj wszystkie foto, gdzie możesz określić liczbę fotografii drukowanych na stronie.  <b>UWAGA:</b> Bezpośrednio z karty pamięci możesz wydrukować tylko fotografie zapisane w formacie JPG. Jeśli chcesz wydrukować zdjęcia zapisane na karcie pamięci w innym formacie, musisz je najpierw przesłać do komputera.
Zapisz fotografie na komputerze	Naciśnij przycisk Wybierz  , aby wejść do trybu Zapisz na komputerze. Umożliwi to zapisanie fotografii z karty pamięci na komputerze.
Zmień ustawienia drukowania fotografii	Naciśnij przycisk Wybierz  , aby wejść do menu Ustawienia drukowania fotografii. Aby uzyskać więcej informacji, zobacz Menu Ustawienia drukowania fotografii.
Zmień ustawienia domyślne kopiowania	Naciśnij przycisk Wybierz  , aby wejść do menu Ustawienia domyślne kopiowania. Aby uzyskać więcej informacji, zobacz Menu Ustawienia domyślne kopiowania.
Drukuj fotografie zaznaczone w aparacie	Naciśnij przycisk Wybierz  , aby wejść do menu Drukuj wybór DPOF. Aby uzyskać więcej informacji, zobacz Menu Drukuj wybór DPOF.  <b>UWAGA:</b> Ta opcja jest dostępna tylko jeśli na karcie pamięci są zapisane pliki DPOF. Pliki DPOF są tworzone w aparacie i zapisywane na karcie pamięci.



## Menu Wi cej opcji fotografii

Menu Wi cej opcji fotografii otwiera si , naciskaj c przycisk Menu  w trybie Podgl d wydruku fotografii .

Element menu	Ustawienia
Edytuj foto	Naci nij przycisk Wybierz  , aby wej do menu Ustawienia edycji fotografii . Aby uzyska wi cej informacji, zobacz Menu Ustawienia edycji fotografii .
Wy wietl na pełnym ekranie	Naci nij przycisk Wybierz  , aby przegl da fotografie w widoku pełnego ekranu.
Zmie ustawienia drukowania	Naci nij przycisk Wybierz  , aby wej do menu Ustawienia drukowania fotografii . Aby uzyska wi cej informacji, zobacz Menu Ustawienia drukowania fotografii .
Podgl d wydruku	Naci nij przycisk Wybierz  , aby obejrze podgl d wydruku wybranej fotografii.

## Menu Ustawienia edycji fotografii

Dost p do menu Ustawienia edycji fotografii mo na uzyska , wybieraj c polecenie Edytuj foto z menu wi cej opcji fotografii .

Element menu	Ustawienia
Jasno	Za pomoc lewego i prawego klawisza strzałki   okre l stopie intensywno ci druku (ustawienie rodkowe jest ustawieniem domy lnym).
Obró	<ul style="list-style-type: none"><li>• W prawo*</li><li>• W lewo</li></ul>
Przytnij	<ul style="list-style-type: none"><li>• Zmniejsz*</li><li>• Rozszerz</li></ul>
Kadruj	Korzystaj c z przycisków strzałek zaznacz na podgl dzie obszar fotografii przeznaczony do druku.
Usu efekt czerwonych oczu	<ul style="list-style-type: none"><li>• Nie*</li><li>• Tak</li></ul>
*Fabryczne ustawienia domy lne	

## Menu Ustawienia drukowania fotografii

Dost p do menu Ustawienia drukowania fotografii mo na uzyska , wybieraj c polecenie Zmie ustawienia drukowania fotografii z menu gl ównego Tryb fotograficzny .

Element menu	Ustawienia
Rozmiar papieru	<ul style="list-style-type: none"> <li>• Hagaki</li> <li>• L</li> <li>• 2L</li> <li>• A6</li> <li>• 10x15 cm</li> <li>• A5</li> <li>• 13x18 cm</li> <li>• B5</li> <li>• A4</li> <li>• 4x6</li> <li>• 5x7</li> <li>• 8,5x11*</li> </ul>
Rozmiar fotografii	<ul style="list-style-type: none"> <li>• Hagaki</li> <li>• L</li> <li>• 2L</li> <li>• 60x80 mm</li> <li>• A6</li> <li>• 10x15 cm</li> <li>• A5</li> <li>• 13x18 cm</li> <li>• B5</li> <li>• A4</li> <li>• 4x6</li> <li>• 5x7</li> <li>• 8x10</li> <li>• 8,5x11</li> </ul>
Układ	<ul style="list-style-type: none"> <li>• Automatycznie*</li> <li>• Bez obramowania (1 na str.)</li> <li>• Wyrodkowano jedną fotografię</li> <li>• 1 na str.</li> <li>• 2 na str.</li> <li>• 3 na str.</li> <li>• 4 na str.</li> <li>• 6 na str.</li> <li>• 8 na str.</li> <li>• 16 na str.</li> </ul>
Jakość	<ul style="list-style-type: none"> <li>• Niska</li> <li>• Normalna*</li> <li>• Foto</li> </ul>
Typ papieru	<ul style="list-style-type: none"> <li>• Wykryj automat.*</li> <li>• Zwykły</li> <li>• Powlekany</li> <li>• Foto</li> <li>• Folia</li> </ul>
*Fabryczne ustawienia domyślne	





## Menu drukowania DPOF

Dostęp do menu drukowania DPOF można uzyskać, wybierając polecenie **Drukuj fotografie** zaznaczone w aparacie z menu głównego Tryb fotograficzny.

Element menu	Ustawienia
Drukuj fotografie zaznaczone w aparacie	Naciśnij przycisk Wybierz  , aby wejść do elementu Podgląd wyboru kamery. Aby uzyskać więcej informacji, zobacz Podgląd wyboru kamery.



## Podgląd wyboru kamery

Element Podgląd wyboru kamery otwiera się, naciskając przycisk Wybierz  z menu Drukowanie DPOF.

Użyj lewego i prawego klawisza strzałki   w celu poruszania się pomiędzy elementami wybranymi w aparacie. Naciśnij przycisk Start , aby wydrukować fotografie przy zastosowaniu bieżących ustawień drukowania. W celu zmiany ustawień drukowania naciśnij przycisk Menu .

## Tryb faksu







Zmiana ustawień Trybu faksu :

1. W menu głównym, za pomocą przycisków strzałek w górę i w dół   przejdź do elementu Wysyłanie faksu.
2. Naciśnij przycisk Wybierz .

Aby funkcja faksowania działała prawidłowo:

- Złotce faksu drukarki (**FAX** – złotce po prawej stronie) musi być podłączone do aktywnej linii telefonicznej. Dodatkowe informacje dotyczące podłączenia można znaleźć w części Podłączenie sprzętu do drukarki.
-  **UWAGA:** Nie można faksować za pośrednictwem linii DSL (ang. digital subscriber line – cyfrowa linia abonencka) lub ISDN (ang. integrated services digital network – sieć cyfrowa ze zintegrowanymi usługami) bez zainstalowanego filtra na linii cyfrowej. Szczegółowe informacje można uzyskać u operatora internetowego.
- W przypadku korzystania z narzędzi do obsługi faksu Dell Printer Fax do wysyłania faksów z aplikacji – drukarka musi być podłączona do komputera za pomocą kabla USB.

## Menu opcji faksu







Element menu	Działanie
Okno numeru faksu	Korzystaj c z klawiatury numerycznej, wprowad numer, na który ma zosta wysł any faks. Numer b dzie wy wietlany w oknie.  <b>UWAGA:</b> To okno słu y równie do wprowadzania rozsył ania faksu, które umo liwia wysył anie jednego faksu do wielu u ytkowników za jednym razem.
Ksi ka telefoniczna	Naci nij przycisk Wybierz  , aby wej do menu Ksi ka telefoniczna . Aby uzyska wi cej informacji, zobacz Menu Ksi ka telefoniczna .
Historia pon. wyb. numeru	Naci nij przycisk Wybierz  , aby przegl da histori wybierania numerów. Wy wietlonych zostanie pi ostatnio wybieranych numerów.
Zodł o . sł uch.	Naci nij przycisk Wybierz  , aby wej do trybu Z odł o . sł uch.
Opó nij wysył anie faksu	Naci nij przycisk Wybierz  , aby wy wietli ekran Opó nij wysył anie faksu. Na tym ekranie za pomoc klawiatury numerycznej wprowad godzin , o której ma zosta wysł any faks.
Autoodbior	<ul style="list-style-type: none"> <li>• Wł cz*</li> <li>• Wg planu – naci nij przycisk Wybierz , aby wej do menu Harmonogram autom. odb. Aby uzyska wi cej informacji, zobacz Menu Harmonogram autom. odb.</li> <li>• Wył cz</li> </ul>
Edytuj ustawienia faksu	Naci nij przycisk Wybierz  , aby wej do menu Edytuj ustawienia faksu . Aby uzyska wi cej informacji, zobacz Menu Edytuj ustawienia faksu .
Ustaw. faksu	Naci nij przycisk Wybierz  , aby wej do menu Ustaw. faksu . Aby uzyska wi cej informacji, zobacz Menu Ustaw. faksu .
*Domy lne ustawienia fabryczne	

## Menu Ksi ka telefoniczna

Dost p do menu Ksi ka telefoniczna mo na uzyska , wybieraj c Ksi ka telefoniczna z menu opcji faksu . Menu to mo na równie otworzy wybieraj c element Ksi ka tel. szybkiego wyb. z menu Ustaw. faksu .

Mo na wybra do 99 numerów szybkiego wybierania – 89 indywidualnych faksowych numerów szybkiego wybierania i 10 wpisów grupowych, do 30 numerów ka dy.



Element menu	Działanie
Szukanie nazwy	Naciśnij przycisk Wybierz  , aby wejść do menu Księżka telefoniczna: Szukanie nazwy. Aby uzyskać więcej informacji, zobacz Menu Księżka telefoniczna: Szukanie nazwy.
Szukanie numeru telefonu	Naciśnij przycisk Wybierz  , aby wejść do menu Księżka telefoniczna: Szukanie numeru. Aby uzyskać więcej informacji, zobacz Menu Księżka telefoniczna: Szukanie numeru.
Dodaj wpis	Naciśnij przycisk Wybierz  , aby wejść do menu Księżka telefoniczna: Dodaj wpis. Aby uzyskać więcej informacji, zobacz Menu Księżka telefoniczna: Dodaj wpis.
Wyszukiwanie grupowe	Naciśnij przycisk Wybierz  , aby wejść do menu Księżka telefoniczna: Wyszukiwanie grupowe. Aby uzyskać więcej informacji, zobacz Menu Księżka telefoniczna: Wyszukiwanie grupowe.
Dodaj grup	Naciśnij przycisk Wybierz  , aby wejść do menu Księżka telefoniczna: Dodaj grup. Aby uzyskać więcej informacji, zobacz Menu Księżka telefoniczna: Dodaj grup.
Drukuj list	Naciśnij przycisk Wybierz  , aby wydrukować kserograficznie zapisaną listę w drukarce.

## Menu Księżka telefoniczna: Szukanie nazwy

Dostęp do menu Księżka telefoniczna: Szukanie nazwy można uzyskać, wybierając polecenie Szukanie nazwy z menu Księżka telefoniczna.

Element menu	Działanie
Okno kryteriów wyszukiwania	Wprowadź literę za pomocą klawiatury. Lista w księżce telefonicznej zostanie automatycznie przewinięta do odpowiedniego miejsca.
Szybkie wyb.	Wyświetla wszystkie wpisy numerów do szybkiego wybierania. Liczba numerów na liście zależy od liczby numerów szybkiego wybierania określonych w drukarce.

## Menu Księżka telefoniczna: Szukanie numeru

Dostęp do menu Księżka telefoniczna: Szukanie numeru można uzyskać, wybierając polecenie Szukaj w szybkim wyb. z menu Księżka telefoniczna.

Element menu	Działanie
Okno kryteriów wyszukiwania	Wprowadź liczbę za pomocą klawiatury. Lista w księżce telefonicznej zostanie automatycznie przewinięta do odpowiedniego miejsca.
Szybkie wyb.	Wyświetla wszystkie numery faksów do szybkiego wybierania. Liczba numerów na liście zależy od liczby numerów szybkiego wybierania określonych w drukarce.

## Menu Księżka telefoniczna: Edytuj wpis

Dostęp do menu Książka telefoniczna: Edytuj wpis można uzyskać z menu Książka telefoniczna:  
 Szukanie numeru lub Książka telefoniczna: Szukanie nazwy, naciskając przycisk Menu , gdy numer szybkiego wybierania jest podświetlony.

Element menu	Działanie
Nazwa	Umożliwia edytowanie nazwy kontaktu w książce telefonicznej za pomocą klawiatury.
Numer faksu	Umożliwia edytowanie numeru faksu kontaktu w książce telefonicznej za pomocą klawiatury.
Nr szybkiego wybierania	Wyświetla wszystkie numery szybkiego wybierania przypisane do danej nazwy kontaktu.  <b>UWAGA:</b> Numery szybkiego wybierania są przypisywane automatycznie. Ich edytowanie nie jest możliwe.
Usuń wpis	Naciśnij przycisk Wybierz  , aby usunąć wpis z książki telefonicznej.

## Menu Książka telefoniczna: Dodaj wpis

Dostęp do menu Książka telefoniczna: Dodaj wpis można uzyskać, wybierając polecenie Dodaj wpis z menu Książka telefoniczna.

Element menu	Działanie
Nazwa	Umożliwia wprowadzanie nazwy kontaktu do książki telefonicznej za pomocą klawiatury.
Numer faksu	Umożliwia wprowadzanie numeru faksu kontaktu do książki telefonicznej za pomocą klawiatury.
Nr szybkiego wybierania	Przypisuje danej nazwie kontaktu najbliższy dostępny numer szybkiego wybierania.  <b>UWAGA:</b> Numery szybkiego wybierania są przypisywane automatycznie. Ich edytowanie nie jest możliwe.

## Menu Książka telefoniczna: Wyszukiwanie grupowe

Dostęp do menu Książka telefoniczna: Wyszukiwanie grupowe można uzyskać, wybierając polecenie Wyszukiwanie grupowe z menu Książka telefoniczna.

Element menu	Działanie
Okno kryteriów wyszukiwania	Wprowadź literę za pomocą klawiatury. Lista w książce telefonicznej zostanie automatycznie przewinięta do odpowiedniego miejsca.
Szybkie wyb.	Wyświetla numery faksów do wpisów grup. Liczba grup na liście zależy od liczby grup określonych w drukarce.

## Menu Książka telefoniczna: Edytuj grup



Dostęp do menu Książka telefoniczna: Edytuj grupę można uzyskać z menu Książka telefoniczna:

Wyszukiwanie grupowe, naciskaj c przycisk Menu , gdy numer szybkiego wybierania jest podświetlony.

Element menu	Działanie
Nazwa	Umożliwia edytowanie nazwy kontaktu za pomocą klawiatury.
Numer faksu	Umożliwia edytowanie numeru faksu za pomocą klawiatury.
Nr szybkiego wybierania	Wyświetla wszystkie numery szybkiego wybierania przypisane do danej nazwy kontaktu.  <b>UWAGA:</b> Numery szybkiego wybierania są przypisywane automatycznie. Ich edytowanie nie jest możliwe.
Usuń wpis	Naciśnij przycisk Wybierz  , aby usunąć wpis z książki telefonicznej.

## Menu Książka telefoniczna: Dodaj grup

Dostęp do menu Książka telefoniczna: Dodaj grup można uzyskać, wybierając polecenie Dodaj grup z menu Książka telefoniczna.

Element menu	Działanie
Nazwa	Umożliwia edytowanie nazwy kontaktu w książce telefonicznej za pomocą klawiatury.
Okno numeru faksu	Umożliwia edytowanie numeru faksu w książce telefonicznej za pomocą klawiatury.
Szukanie nazwy	Naciśnij przycisk Wybierz  , aby wejść do menu Książka telefoniczna: Szukanie nazwy. Aby uzyskać więcej informacji, zobacz Menu Książka telefoniczna: Szukanie nazwy.
Szukanie numeru telefonu	Naciśnij przycisk Wybierz  , aby wejść do menu Książka telefoniczna: Szukanie numeru telefonu. Aby uzyskać więcej informacji, zobacz Menu Książka telefoniczna: Szukanie numeru.
Historia pon. wyb. numeru	Naciśnij przycisk Wybierz  , aby wyświetlić historię wybierania numerów. Wyświetlonych zostanie ostatnie pięć wybieranych numerów.
Nr szybkiego wybierania	Przypisuje danej nazwie kontaktu najbliższy dostępny numer szybkiego wybierania.  <b>UWAGA:</b> Numery szybkiego wybierania są przypisywane automatycznie. Ich edytowanie nie jest możliwe.

## Menu Harmonogram autom. odb.



Dostęp do menu Harmonogram autom. odb. można uzyskać, wybierając c w planu z opcji Autoodbiór w menu opcji faksu lub wybierając c Harmonogram autom. odb. z menu Dzwonienie i odpowiadanie.

Gdy funkcja Autoodbiór jest włączona, urządzenie odbiera przychodzące fakсы без interwencji użytkownika. Gdy funkcja Autoodbiór jest wyłączona, przychodzące fakсы muszą być odbierane ręcznie.

Element menu	Działanie
Włącz automatyczne odbieranie	Za pomocą klawiatury numerycznej wprowadź godzinę, o której funkcja Autoodbiór ma zostać włączona.
Wyłącz automatyczne odbieranie	Za pomocą klawiatury numerycznej wprowadź godzinę, o której funkcja Autoodbiór ma zostać wyłączona.

## Menu Edytuj ustawienia faksu

Dostęp do menu Edytuj ustawienia faksu można uzyskać, wybierając polecenie Edytuj ustawienia faksu z menu opcji faksu.

Element menu	Ustawienia
Jako	<ul style="list-style-type: none"> <li>• Zwykła*</li> <li>• Wysoka</li> <li>• Najlepsza</li> <li>• Wietna</li> </ul>
Rozjaśnij/Przyciemnij	Za pomocą lewego i prawego klawisza strzałki   określ stopień intensywności druku (ustawienie rodkowe jest ustawieniem domylnym).
*Domyślne ustawienia fabryczne	





## Menu Ustaw. faksu

Dostęp do menu Ustaw. faksu można uzyskać, wybierając Ustaw. faksu z menu opcji faksu lub wybierając polecenie Zmień ustawienia domyślne faksowania z menu Instalacja.

Element menu	Działanie
Księżka tel. szybkiego wyb.	Naciśnij przycisk Wybierz  , aby wejść do menu Księżka telefoniczna. Aby uzyskać więcej informacji, zobacz Menu Księżka telefoniczna.
Historia i raporty	Naciśnij przycisk Wybierz  , aby wejść do menu Historia i raporty. Aby uzyskać więcej informacji, zobacz Menu Historia i raporty.
Dzwonienie i odpowiadanie	Naciśnij przycisk Wybierz  , aby wejść do menu Dzwonienie i odpowiadanie. Aby uzyskać więcej informacji, zobacz Menu Dzwonienie i odpowiadanie.
Druk faksu	Naciśnij przycisk Wybierz  , aby wejść do menu Druk faksu. Aby uzyskać więcej informacji, zobacz Menu Druk faksu.
Wybieranie i wysyłanie	Naciśnij przycisk Wybierz  , aby wejść do menu Wybieranie i wysyłanie. Aby uzyskać więcej informacji, zobacz Menu Wybieranie i wysyłanie.
Blokowanie faksu	Naciśnij przycisk Wybierz  , aby wejść do menu Blokowanie faksu. Aby uzyskać więcej informacji, zobacz Menu Blokowanie faksu.





## Menu Historia i raporty

Dostęp do menu Historia i raporty można uzyskać, wybierając polecenie Historia i raporty z menu Ustaw. faksu.

Element menu	Działanie
Wyświetl historię na ekranie	Naciśnij przycisk Wybierz  , aby wyświetlić historię faksów na ekranie.
Drukuj historię wysłanych	Naciśnij przycisk Wybierz  , aby wydrukować historię wysłanych faksów.
Drukuj historię odebranych	Naciśnij przycisk Wybierz  , aby wydrukować historię odebranych faksów.
Wyświetl oczekujące fakсы	Naciśnij przycisk Wybierz  , aby wyświetlić na ekranie informacje o oczekujących faksach.
Raport	<ul style="list-style-type: none"> <li>• Druk ręczny*</li> <li>• Co 40 zadań</li> </ul>
Drukuj historię operacji faksu	Naciśnij przycisk Wybierz  , aby wydrukować historię operacji faksu.
Potwierdzenie	<ul style="list-style-type: none"> <li>• Wyłącz</li> <li>• Gdy błęd*</li> <li>• Wszystkie</li> </ul>
*Domyślne ustawienia fabryczne	



## Menu Historia faksów: Więcej opcji

Dostęp do menu Historia faksów: Więcej opcji można uzyskać, wybierając jeden z numerów wyświetlanych na ekranie Historia faksów i naciskając przycisk Wybierz .

Element menu	Działanie
Ponownie wybierz ten numer	Naciśnij przycisk Wybierz  , aby wejść do menu opcji faksu dla numeru wyświetlonego w oknie numeru faksu.
Dodaj numer do książki telefonicznej	Naciśnij przycisk Wybierz  , aby wejść do menu Książka telefoniczna: Dodaj wpis z bieżącym numerem faksu automatycznie wpisanym w polu numeru faksu.
Dodaj numer do zablokowanych faksów	Naciśnij przycisk Wybierz  , aby wejść do menu Zablok. faks: Dodaj wpis z bieżącym numerem faksu automatycznie wpisanym w polu numeru faksu.
Wyczyść historię	Naciśnij przycisk Wybierz  , aby wyczyścić historię operacji faksu przeznaczoną do wyświetlania i drukowania.

## Menu Dzwonienie i odpowiadanie

Dostęp do menu Dzwonienie i odpowiadanie można uzyskać, wybierając Dzwonienie i odpowiadanie z menu Ustaw. faksu.

Element menu	Ustawienia
Głośność dzwonka	<ul style="list-style-type: none"> <li>• Wyłącz</li> <li>• Niska*</li> <li>• Wysoka</li> </ul>
Odbieranie włączzone	<ul style="list-style-type: none"> <li>• 1. dzwon.</li> <li>• 2. dzwon.</li> <li>• 3. dzwon.</li> <li>• 5. dzwon.</li> </ul>
Dzwonek nietypowy	<ul style="list-style-type: none"> <li>• Dow. dzw.*</li> <li>• Jeden dzwonek</li> <li>• Podwójny dzwonek</li> <li>• Potrójny dzwonek</li> </ul>
Harmonogram autom. odb.	Naciśnij przycisk Wybierz  , aby wejść do menu Harmonogram autom. odb. Aby uzyskać więcej informacji, zobacz Menu Harmonogram autom. odb.
Przek. faks	<ul style="list-style-type: none"> <li>• Wyłącz*</li> <li>• Przełącz dalej</li> <li>• Drukuj i przełącz dalej</li> </ul>
Kod odbierania	Naciśnij przycisk Wybierz  , aby wyświetlić menu Kod odbierania. W celu zmiany kodu określ za pomocą klawiatury nowy kod i naciśnij przycisk Wybierz  .  <b>UWAGA:</b> Kodem domylnym jest DELL# (3355#).
Korekcja błęd.	<ul style="list-style-type: none"> <li>• Włącz*</li> <li>• Wyłącz</li> </ul>
*Domyślne ustawienia fabryczne	





## Menu Druk faksu

Dostęp do menu Druk faksu można uzyskać, wybierając polecenie Druk faksu z menu Ustaw. faksu.

Element menu	Ustawienia
Rozmiar papieru	<ul style="list-style-type: none"> <li>• 8,5x11*</li> <li>• 8,5x14</li> <li>• A4</li> </ul>
Jeśli zbyt duży	<ul style="list-style-type: none"> <li>• Dopasuj do strony*</li> <li>• Użyj dwóch stron</li> </ul>
Jakość	<ul style="list-style-type: none"> <li>• Niska</li> <li>• Normalna*</li> <li>• Foto</li> </ul>
Stopka faksu	<ul style="list-style-type: none"> <li>• Włącz*</li> <li>• Wyłącz</li> </ul>
*Domyślne ustawienia fabryczne	

## Menu Wybieranie i wysyłanie

Dostęp do menu Wybieranie i wysyłanie na uzyskanie, wybierając opcję Wybieranie i wysyłanie z menu Ustaw. faksu.





Element menu	Ustawienia
Numer faksu	Naciśnij przycisk Wybierz  , aby przejść do ekranu Numer faksu. Za pomocą klawiatury wprowadź numer faksu dla drukarki. Jest to numer, który będzie umieszczany w nagłówkach wychodzących faksów.
Nazwa faksu	Naciśnij przycisk Wybierz  , aby przejść do ekranu Nazwa faksu. Za pomocą klawiatury wprowadź nazwę faksu dla drukarki. Jest to nazwa, która będzie umieszczana w nagłówkach wychodzących faksów.
Metoda wybierania	<ul style="list-style-type: none"> <li>• Tonowo*</li> <li>• Pulsowo</li> <li>• Za PBX: (Wykrywanie sygnału wyłączone)</li> </ul>
Czas ponownego wybierania	<ul style="list-style-type: none"> <li>• 1 min</li> <li>• 2 min*</li> <li>• 3 min</li> <li>• 4 min</li> <li>• 5 min</li> <li>• 6 min</li> <li>• 7 min</li> <li>• 8 min</li> </ul>
Próby ponownego wybierania	<ul style="list-style-type: none"> <li>• 0 razy</li> <li>• 1 raz</li> <li>• 2 razy</li> <li>• 3 razy*</li> <li>• 4 razy</li> <li>• 5 razy</li> </ul>
Pref. wyb.	<ul style="list-style-type: none"> <li>• Brak* – naciśnij przycisk Wybierz , aby zmienić istniejący prefiks używany do połączenia z linią zewnętrzną.</li> <li>• Utwórz – naciśnij przycisk Wybierz , aby utworzyć prefiks, jeśli jest on konieczny do połączenia z linią zewnętrzną.</li> </ul>
Głośność wybierania	<ul style="list-style-type: none"> <li>• Wyłącz</li> <li>• Niska*</li> <li>• Wysoka</li> </ul>
Skanowanie	<ul style="list-style-type: none"> <li>• Przed wybraniem numeru* – faks jest skanowany do pamięci drukarki przed wybraniem numeru faksu adresata.</li> <li>• Po wybr. – najpierw wybierany jest numer faksu adresata i ustanawiane połączenie i dopiero wtedy faks jest skanowany.</li> </ul>
Maksymalna szybkość wysyłania	<ul style="list-style-type: none"> <li>• 33 600 bps*</li> <li>• 31 200 bps</li> <li>• 28 800 bps</li> <li>• 26 400 bps</li> <li>• 24 000 bps</li> <li>• 21 600 bps</li> <li>• 19 200 bps</li> <li>• 16 800 bps</li> <li>• 14 400 bps</li> <li>• 12 000 bps</li> <li>• 9600 bps</li> <li>• 7200 bps</li> </ul>

	<ul style="list-style-type: none"> <li>• 4800 bps</li> <li>• 2400 bps</li> </ul>
Automatyczna konwersja faksu	<ul style="list-style-type: none"> <li>• Wł cz* – faks jest automatycznie przekształcany w taki sposób, aby był zgodny z odbierającym urządzeniem, niezależnie od ustawień wysyłania.</li> <li>• Wył cz – jeśli ustawienia wysyłania nie są zgodne z ustawieniami odbierającego urządzenia, wyświetli się informacja, że dany faks nie jest obsługiwany.</li> </ul>
*Domyślne ustawienia fabryczne	

## Menu Blokowanie faksu

Dostęp do menu Blokowanie faksu można uzyskać, wybierając polecenie Blokowanie faksu z menu Ustaw. faksu.

Kiedy funkcja blokowania faksów jest włączona, przerwane są połączenia pochodzące z urządzeń wysyłających o numerach identyfikacyjnych odpowiadających numerom na liście zablokowanych numerów oraz z urządzeniem blokującym swój numer identyfikacyjny.

Element menu	Ustawienia
Lista blokad	<ul style="list-style-type: none"> <li>• Wył cz*</li> <li>• Wł cz</li> </ul>
Blokuj bez ID	<ul style="list-style-type: none"> <li>• Wył cz*</li> <li>• Wł cz</li> </ul>
Zablok. faks: Szukanie nazwy	Naciśnij przycisk Wybierz  , aby wejść do menu Zablok. faks: Szukanie nazwy. Aby uzyskać więcej informacji, zobacz Menu Zablok. faks: Szukanie nazwy.
Zablok. faks: Szukanie numeru wpisu	Naciśnij przycisk Wybierz  , aby wejść do menu Zablok. faks: Szukanie numeru wpisu. Aby uzyskać więcej informacji, zobacz Menu Zablok. faks: Szukanie numeru wpisu.
Zablok. faks: Dodaj wpis	Naciśnij przycisk Wybierz  , aby wejść do menu Zablok. faks: Dodaj wpis. Aby uzyskać więcej informacji, zobacz Menu Zablok. faks: Dodaj wpis.
Drukuj listę zablokowanych numerów faksów	Naciśnij przycisk Wybierz  , aby wydrukować zawartość listy zablokowanych numerów faksów.
*Domyślne ustawienia fabryczne	

## Menu Zablok. faks: Szukanie nazwy

Dostęp do menu Zablok. faks: Szukanie nazwy można uzyskać, wybierając polecenie Zablok. faks: Szukanie nazwy z menu Blokowanie faksu.

Element menu	Działanie
Okno kryteriów wyszukiwania	Wprowadź literę za pomocą klawiatury. Lista w księgówce telefonicznej zostanie automatycznie przewinięta do odpowiedniego miejsca.
Numer na liście zablokowanych numerów faksów	Wyświetla numer przypisany do blokowanego numeru faksu. Numer ten zależy od liczby zablokowanych numerów faksów.





## Menu Zablok. faks: Szukanie numeru wpisu.

Dostęp do menu Zablok. faks: Szukanie numeru wpisu można uzyskać, wybierając polecenie Zablok. faks: Szukanie numeru wpisu z menu Blokowanie faksu.

Element menu	Działanie
Okno kryteriów wyszukiwania	Wprowadź liczbę za pomocą klawiatury. Lista w książce telefonicznej zostanie automatycznie przewinięta do odpowiedniego miejsca.
Numer na liście zablokowanych faksów	Wyświetla numer przypisany do zablokowanego numeru faksu. Numer ten zależy od liczby zablokowanych numerów faksów.

## Menu Zablok. faks Edytuj wpis

Dostęp do menu Zablok. faks Edytuj wpis można uzyskać, naciskając przycisk Menu , gdy numer w menu Zablok. faks: Szukanie nazwy lub Zablok. faks: Szukanie numeru wpisu jest podświetlony.

Element menu	Działanie
Nazwa	Umożliwia edytowanie nazwy kontaktu za pomocą klawiatury.
Numer faksu	Umożliwia edytowanie numeru faksu za pomocą klawiatury.
Numer na liście zablokowanych faksów	Do zablokowanego numeru faksu przypisywany jest numer. <b>UWAGA:</b> Numer ten jest przypisywany automatycznie. Zmianianie tego numeru nie jest możliwe.
Usuń wpis	Naciśnij przycisk Wybierz  , aby usunąć wpis z listy zablokowanych faksów.

## Menu Zablok. faks: Dodaj wpis





Dostęp do menu Zablok. faks: Dodaj wpis można uzyskać, wybierając polecenie Zablok. faks: Dodaj wpis z menu Blokowanie faksu.

Lista zablokowanych faksów może zawierać do 50 numerów.

Element menu	Działanie
Nazwa	Umożliwia edytowanie nazwy kontaktu za pomocą klawiatury.
Numer faksu	Umożliwia edytowanie numeru faksu za pomocą klawiatury.
Numer na liście zablokowanych faksów	Do zablokowanego numeru faksu przypisywany jest numer. <b>UWAGA:</b> Numer ten jest przypisywany automatycznie. Zmianianie tego numeru nie jest możliwe.

## Tryb skanowania

Zmiana ustawie Tryb skanowania :



1. Upewnij si , e komputer i drukarka s połączone kablem USB.
1. W menu głównym, za pomoc przycisków strzałek w gór i w dół   przewi do elementu Skanuj .
2. Naci nij przycisk Wybierz  .
3. Je li komputer jest podł czony do sieci, wybierz hosta z ekranu wyboru hosta i, je li zachodzi taka potrzeba, wprowad czterocyfrowy numer PIN dla wybranego hosta.
4. Naci nij przycisk Wybierz  .

## Menu opcji skanowania







Element menu	Ustawienia
Skanuj do	<ul style="list-style-type: none"><li>• E-mail</li><li>• Program</li><li>• Plik</li></ul>
Kolor	<ul style="list-style-type: none"><li>• Kolorowy*</li><li>• Czarno-biały</li></ul>
Jako	<ul style="list-style-type: none"><li>• Automatycznie*</li><li>• 150 dpi</li><li>• 300 dpi</li><li>• 600 dpi</li></ul>
Rozmiar oryg.	<ul style="list-style-type: none"><li>• Wykryj automat.*</li><li>• L</li><li>• 2L</li><li>• A6</li><li>• A5</li><li>• B5</li><li>• A4</li><li>• Kieszonkowy</li><li>• 3x5</li><li>• 4x6</li><li>• 5x7</li><li>• 8x10</li><li>• 8,5x11</li></ul>
Zmie ustawienia domy lne kopiowania	Naci nij przycisk Wybierz  , aby wej do menu Ustawienia domy lne skanowania . Aby uzyska wi cej informacji, zobacz Menu Ustawienia domy lne skanowania .
*Domy lne ustawienia fabryczne	

## Tryb konfigurowania

Dost p do opcji menu Tryb konfigurowania :











1. W menu głównym, za pomocą przycisków strzałek w górę i w dół   przejdź do elementu Konfiguracja .
2. Naciśnij przycisk Wybierz  .

## Menu Tryb konfigurowania

Element menu	Działanie
Zmień ustawienia domyślne drukarki	Naciśnij przycisk Wybierz  , aby wejść do menu Zmień ustawienia domyślne drukarki. Aby uzyskać więcej informacji, zobacz Menu Ustawienia domyślne drukarki .
Zmień ustawienia domyślne kopiowania	Naciśnij przycisk Wybierz  , aby wejść do menu Zmień ustawienia domyślne kopiowania. Aby uzyskać więcej informacji, zobacz Menu Ustawienia domyślne kopiowania .
Zmień ustawienia domyślne fotografii	Naciśnij przycisk Wybierz  , aby wejść do menu Ustawienia drukowania fotografii . Aby uzyskać więcej informacji, zobacz Menu Ustawienia drukowania fotografii .
Zmień ustawienia domyślne faksowania	Naciśnij przycisk Wybierz  , aby wejść do menu Ustaw. faksu . Aby uzyskać więcej informacji, zobacz Menu Ustaw. faksu .
Zmień ustawienia domyślne skanowania	Naciśnij przycisk Wybierz  , aby wejść do menu Ustawienia domyślne skanowania . Aby uzyskać więcej informacji, zobacz Menu Ustawienia domyślne skanowania .
Drukuj listę ustawień	Naciśnij przycisk Wybierz  , aby wydrukować listę bieżących ustawień .

## Menu Ustawienia domyślne drukarki

Dostęp do menu Ustawienia domyślne drukarki można uzyskać, wybierając polecenie Zmień ustawienia domyślne drukarki z menu Instalacja .

Element menu	Ustawienia
Ustaw dat i godzin	Naciśnij przycisk Wybierz  , aby wejść do menu Ustaw dat i godz. Aby uzyskać więcej informacji, zobacz Menu Ustaw dat i godz. .
Język	Za pomocą lewego i prawego klawisza strzałki   przejdź do opcji języka. Gdy zostanie podświetlony właściwy język, naciśnij przycisk Wybierz  .
Kraj	Za pomocą lewego i prawego klawisza strzałki   przejdź do opcji kraju. Gdy zostanie podświetlony właściwy kraj, naciśnij przycisk Wybierz  .
Sygnał klaw.	<ul style="list-style-type: none"> <li>• Wyłącz</li> <li>• Włącz*</li> </ul>
Oszczędzanie energii	<ul style="list-style-type: none"> <li>• Teraz</li> <li>• Po 10 min</li> <li>• Po 30 min*</li> <li>• Po 60 min</li> <li>• Nigdy</li> </ul>
Wzór ID nadawcy	Za pomocą lewego i prawego klawisza strzałki   przejdź do wzorów wykrywania ID nadawcy. Gdy zostanie podświetlony wzór, którego chcesz użyć, naciśnij przycisk Wybierz  .  <b>UWAGA:</b> Wzory wykrywania ID nadawcy są zależne od kraju.
Głośność głośnika	<ul style="list-style-type: none"> <li>• Wyłącz</li> <li>• Niska*</li> <li>• Wysoka</li> </ul>
*Domyślne ustawienia fabryczne	

## Menu Ustaw dat i godz.

Dostęp do menu Ustaw dat i godz. można uzyskać, wybierając polecenie Ustaw dat i godz. z menu Ustawienia domyślne drukarki lub polecenie Ustaw dat i godzin z menu ustawień systemowych.

Element menu	Działanie
Bieżąca godzina	Umożliwia wprowadzenie bieżącej godziny za pomocą klawiatury.
Bieżąca data	Umożliwia wprowadzenie bieżącej daty za pomocą klawiatury.
Czas letni	<ul style="list-style-type: none"> <li>• Włącz – drukarka automatycznie przestawia się na czas letni/zimowy w zależności od daty.</li> <li>• Wyłącz*</li> </ul>
*Domyślne ustawienia fabryczne	

## Menu Ustawienia domyślne kopiowania

Dostęp do menu Ustawienia domyślne kopiowanie można uzyskać, wybierając polecenie zmień

Ustawienia domyślne kopiowania z menu Instalacja lub wybieraj c polecenie Zmień ustawienia domyślne kopiowania z menu Tryb kopiowania .

Element menu	Ustawienia
Kolor	<ul style="list-style-type: none"><li>• Kolorowy*</li><li>• Czarno-biały</li></ul>
Jakość	<ul style="list-style-type: none"><li>• Niska</li><li>• Normalna*</li><li>• Foto</li></ul>
Typ zawartości	<ul style="list-style-type: none"><li>• Tekst i grafika*</li><li>• Foto</li><li>• Tylko tekst</li><li>• Grafika liniowa</li></ul>
Rozmiar papieru	<ul style="list-style-type: none"><li>• Hagaki</li><li>• L</li><li>• 2L</li><li>• A6</li><li>• A5</li><li>• B5</li><li>• A4</li><li>• 3x5</li><li>• 4x6</li><li>• 8,5x11*</li><li>• 8,5x14</li></ul>
Typ papieru	<ul style="list-style-type: none"><li>• Wykryj automat.*</li><li>• Zwykły</li><li>• Powlekany</li><li>• Foto</li><li>• Folia</li></ul>
*Fabryczne ustawienia domyślne	

## Menu Ustawienia domyślne fotografii

Dostęp do menu Ustawienia domyślne fotografii można uzyskać, wybieraj c polecenie Zmień ustawienia domyślne fotografii z menu Instalacja lub wybieraj c polecenie Zmień ustawienia domyślne kopiowania z menu głównego Tryb fotograficzny .

Element menu	Ustawienia
Rozmiar papieru	<ul style="list-style-type: none"> <li>• Hagaki</li> <li>• L</li> <li>• 2L</li> <li>• A6</li> <li>• 10x15 cm</li> <li>• A5</li> <li>• 13x18 cm</li> <li>• B5</li> <li>• A4</li> <li>• 4x6</li> <li>• 5x7</li> <li>• 8,5x11*</li> </ul>
Rozmiar fotografii	<ul style="list-style-type: none"> <li>• Hagaki</li> <li>• L</li> <li>• 2L</li> <li>• 60x80 mm</li> <li>• A6</li> <li>• 10x15 cm</li> <li>• A5</li> <li>• 13x18 cm</li> <li>• B5</li> <li>• A4</li> <li>• 3,5x5</li> <li>• 4x6</li> <li>• 5x7</li> <li>• 8x10</li> <li>• 8,5x11</li> </ul>
Układ	<ul style="list-style-type: none"> <li>• Automatycznie*</li> <li>• Bez obramowania (1 na str.)</li> <li>• Wyrodkowano jedną fotografię</li> <li>• 1 na str.</li> <li>• 2 na str.</li> <li>• 3 na str.</li> <li>• 4 na str.</li> <li>• 6 na str.</li> <li>• 8 na str.</li> <li>• 16 na str.</li> </ul>
Jakość	<ul style="list-style-type: none"> <li>• Niska</li> <li>• Normalna*</li> <li>• Foto</li> </ul>
Typ papieru	<ul style="list-style-type: none"> <li>• Wykryj automat.*</li> <li>• Zwykły</li> <li>• Powlekany</li> <li>• Foto</li> <li>• Folia</li> </ul>
*Fabryczne ustawienia domyślne	

## Menu ustawień domyślnych faksowania

Dostęp do menu ustawień domyślnych faksowania uzyskuje się, wybierając polecenie Zmień ustawienia domyślnych faksowania z menu Instalacja lub wybierając Ustaw. faksu z menu opcji faksu.

Aby uzyskać więcej informacji, zobacz Menu Ustaw. faksu .



## Menu Ustawienia domyślne skanowania

Dostęp do menu Ustawienia domyślne skanowania można uzyskać, wybierając polecenie Zmień ustawienia domyślne skanowania z menu Instalacja lub wybierając polecenie Zmień ustawienia domyślne kopiowania z menu Tryb skanowania .







Element menu	Ustawienia
Skanuj do	<ul style="list-style-type: none"><li>• E-mail</li><li>• Program</li><li>• Plik</li></ul>
Kolor	<ul style="list-style-type: none"><li>• Kolorowy*</li><li>• Czarno-biały</li></ul>
Jakość	<ul style="list-style-type: none"><li>• Automatycznie</li><li>• 150 dpi*</li><li>• 300 dpi</li><li>• 600 dpi</li></ul>
Rozmiar oryg.	<ul style="list-style-type: none"><li>• Wykryj automat.*</li><li>• L</li><li>• 2L</li><li>• A6</li><li>• A5</li><li>• B5</li><li>• A4</li><li>• Kieszonkowy</li><li>• 3x5</li><li>• 4x6</li><li>• 5x7</li><li>• 8x10</li><li>• 8,5x11</li></ul>
*Domyślne ustawienia fabryczne	

## Tryb przeglądania

Dostęp do opcji menu Tryb przeglądania :

1. W menu głównym za pomocą przycisków strzałek w górę i w dół   przewiń do elementu Przegląd .
2. Naciśnij przycisk Wybierz  .

## Menu Tryb przeglądania

Element menu	Działanie
Wyświetl poziomy atramentu	Naciśnij przycisk Wybierz  , aby wyświetlić poziom atramentów dla każdego naboju.
Wyczyść naboje	Naciśnij przycisk Wybierz  , aby wyczyścić naboje z atramentem.
Skalibruj naboje	Naciśnij przycisk Wybierz  , aby skalibrować naboje z atramentem.
Wymień naboje drukujące	Naciśnij przycisk Wybierz  , aby wyświetlić szczegółowe procedury wymiany naboju drukującego.
Drukuj strony testowe	Naciśnij przycisk Wybierz  , aby wydrukować strony testowe.
Diagnost. poł.	<ul style="list-style-type: none"> <li>• Wyłącz*</li> <li>• Dwie kwatery</li> <li>• Drukuj raport sygnałów T. 30</li> <li>• Dwie klatki raport</li> </ul>
Przywróć domyślne	Naciśnij przycisk Wybierz  , aby przywrócić domyślne wartości fabryczne wszystkich ustawień.
*Domyślne ustawienia fabryczne	

## Tryb PictBridge

Po podłączeniu urządzenia ze złączem USB do portu PictBridge znajdującego się z przodu drukarki drukarka automatycznie przechodzi w Tryb PictBridge.

Jeśli w momencie podłączenia urządzenia USB drukarka jest zajęta przetwarzaniem innego zadania, zadanie to jest dokończane przed przejściem w Tryb PictBridge.

Gdy aparat obsługujący standard PictBridge jest podłączony do drukarki, wybór i drukowanie fotografii są sterowane z aparatu. Jednak naciśnięcie przycisku Menu  w czasie, gdy drukarka pracuje w trybie PictBridge umożliwia dostęp do menu Domyślne ustawienia druku PictBridge.

## Menu Domyślne ustawienia druku PictBridge



Element menu	Działanie
Rozmiar papieru	<ul style="list-style-type: none"> <li>• Hagaki</li> <li>• L</li> <li>• 2L</li> <li>• A6</li> <li>• 10x15 cm</li> <li>• A5</li> <li>• 13x18 cm</li> <li>• B5</li> <li>• A4</li> <li>• 4x6</li> <li>• 5x7</li> <li>• 8,5x11*</li> </ul>
Rozmiar fotografii	<ul style="list-style-type: none"> <li>• Hagaki</li> <li>• L</li> <li>• 2L</li> <li>• 60x80 mm</li> <li>• A6</li> <li>• 10x15 cm</li> <li>• A5</li> <li>• 13x18 cm</li> <li>• B5</li> <li>• A4</li> <li>• 3,5x5</li> <li>• 4x6</li> <li>• 5x7</li> <li>• 8x10</li> <li>• 8,5x11</li> </ul>
Układ	<ul style="list-style-type: none"> <li>• Automatycznie*</li> <li>• Bez obramowania (1 na str.)</li> <li>• Wyrodkowanojeden fotografi</li> <li>• 1 na str.</li> <li>• 2 na str.</li> <li>• 3 na str.</li> <li>• 4 na str.</li> <li>• 6 na str.</li> <li>• 8 na str.</li> <li>• 16 na str.</li> </ul>
Jako wydruku	<ul style="list-style-type: none"> <li>• Niska</li> <li>• Normalna*</li> <li>• Foto</li> </ul>
Typ papieru	<ul style="list-style-type: none"> <li>• Wykryj automat.*</li> <li>• Zwykły</li> <li>• Powlekany</li> <li>• Foto</li> <li>• Folia</li> </ul>
*Fabryczne ustawienia domyślne	

Opis działania automatycznego czujnika typu papieru.

Drukarka posiada automatyczny czujnik typu papieru, który rozpoznaje następujące typy papieru:

- Zwykły
- Folia
- Błyszczący/foto

Po załadowaniu jednego z tych typów papierów, drukarka rozpoznaje typ papieru i automatycznie dostosowuje ustawienie Jakości.

	Ustawienie Jakości	
Typ papieru	Przy zainstalowanych nabojach czarnym i kolorowym	Przy zainstalowanych nabojach foto i kolorowym
Zwykły	Normalna	Foto
Folia	Normalna	Foto
Błyszczący/foto	Foto	Foto

 **UWAGA:** Drukarka nie rozpoznaje rozmiaru papieru.

Wybieranie rozmiaru papieru:

1. Przy otwartym dokumencie kliknij kolejno polecenia: Plik → Drukuj.
2. W oknie dialogowym Drukowanie kliknij przycisk Preferencje lub Właściwości (w zależności od programu i systemu operacyjnego).

Pojawi się okno dialogowe Preferencje wydruku.

3. Na karcie Ustawienia drukowania wybierz rozmiar papieru.
4. Kliknij przycisk OK.

Automatyczny czujnik typu papieru pozostaje domyślnie wyłączony, dopóki się go nie wyłączy. W celu wyłączenia automatycznego czujnika typu papieru na czas wykonywania konkretnego zadania należy wykonać następujące czynności:

1. Przy otwartym dokumencie kliknij kolejno polecenia: Plik → Drukuj.
2. W oknie dialogowym Drukowanie kliknij przycisk Preferencje lub Właściwości (w zależności od programu i systemu operacyjnego).

Pojawi się okno dialogowe Preferencje wydruku.

3. Kliknij kartę Ustawienia drukowania.
4. Z rozwijanego menu Typ papieru wybierz typ papieru.
5. Kliknij przycisk OK.

W celu wyłączenia automatycznego czujnika typu papieru dla wszystkich zadań należy wykonać następujące czynności:

1. W systemie *Windows XP* kliknij kolejno polecenia: Start → Panel sterowania → Drukarki i inny sprzęt → Drukarki i faksy .

W systemie *Windows 2000* kliknij kolejno polecenia: Start → Ustawienia → Drukarki .

2. Kliknij prawym przyciskiem myszy ikonę drukarki Dell Photo AIO Printer 964.
3. Kliknij opcję Preferencje wydruku .
4. Kliknij kartę Ustawienia drukowania .
5. Z rozwijanego menu Typ nośnika wybierz typ papieru.
6. Kliknij przycisk OK .

---

## Ładowanie papieru

### Zwykły papier należy ładować na podórk papieru

1. Podnieś tace na wydruki i rozciągnij podórk papieru.



2. Włóż papier do zasobnika na papier.



3. Przesuń prowadnice papieru i dosuń je tak, aby opierały się o prawą i lewą krawędź oraz o spód papieru.

**UWAGA:** Nie wolno wkładać papieru do drukarki na siłę.



4. Opuść tac na wydruki.



5. Rozciągnij ogranicznik odbiornika, aby zatrzymywał papier wysuwany z drukarki.

 **UWAGA:** W odbiorniku mieści się do 50 arkuszy papieru.



Aby uzyskać więcej informacji, zobacz Wytyczne dotyczące nośników ładowanych do podpórki papieru.

## Oryginalne dokumenty należy ładować do automatycznego podajnika dokumentów

Jednorazowo można załadować dokument oryginalny składający się z nie więcej niż 50 arkuszy (stron z tekstem do góry) do skanowania, kopiowania i przesyłania faksem. Podajnik ADF jest zalecany do ładowania wielostronicowych dokumentów. Aby uzyskać więcej informacji, zobacz Wytyczne dotyczące papieru ładowanego do podajnika ADF.

 **UWAGA:** Do podajnika ADF nie należy ładować pocztówek, kart fotograficznych, papieru fotograficznego lub małych obrazów. Należy je umieszczać na szybie skanera.

## Umieszczanie oryginalnego dokumentu na szybie skanera

1. Otwórz pokrywę górną.
2. Umieść oryginalny dokument w lewym górnym rogu szyby skanera stroną zadrukowaną skierowaną w dół.

Aby uzyskać kopie o orientacji pionowej:



Aby uzyskać kopie o orientacji poziomej:



3. Zamknij pokryw górn .



# Drukowanie

- [Drukowanie dokumentu](#)
  - [Drukowanie fotografii](#)
  - [Drukowanie fotografii bez obramowania](#)
  - [Drukowanie fotografii z aparatu obsługującego standard PictBridge](#)
  - [Drukowanie fotografii z karty pamięci](#)
  - [Drukowanie posortowanych kopii dokumentu](#)
  - [Drukowanie od ostatniej strony](#)
  - [Drukowanie wielu stron na jednym arkuszu papieru](#)
  - [Drukowanie obrazu jako plakatu wielostronicowego](#)
  - [Drukowanie na wstędze](#)
- 

## Drukowanie dokumentu

1. Włącz komputer i drukarkę i upewnij się, że są połączone.
2. Załaduj papier stron do drukowania skierowany w dół. Aby uzyskać więcej informacji, zobacz [Ładowanie papieru](#).
3. W otwartym dokumencie kliknij kolejno polecenia: Plik → Drukuj.
4. Dostosuj ustawienia drukowania.
  - a. Kliknij przycisk Preferencje, Właściwości, Opcje lub Ustawienia (w zależności od programu i systemu operacyjnego).

Pojawi się okno dialogowe Preferencje wydruku.

- b. Na karcie Ustawienia drukowania określ jako wydruku, rozmiar papieru, wydruk czarno-biały lub kolorowy, drukowanie bez obramowania, układ (orientacja) strony i liczbę kopii.
    - c. Na karcie Zaawansowane można określić opcje drukowania dwustronnego i specjalnego układu strony oraz włączyć lub wyłączyć opcję Automatyczne wyostrażanie obrazu.
    - d. Po wprowadzeniu zmian w oknie Preferencje wydruku, kliknij przycisk OK na dole ekranu, aby powrócić do okna dialogowego Drukowanie.
  5. Kliknij przycisk OK lub Drukuj, w zależności od używanego programu i systemu operacyjnego.
- 

## Drukowanie fotografii

1. Załaduj papier foto stron do drukowania (błyszcząca) skierowany w dół. Aby uzyskać więcej informacji

informacji, zobacz [Wytyczne dotyczące nośników ładowanych do podpórki papieru](#).

2. Upewnij się, że zainstalowany jest nabój kolorowy i nabój foto (sprzedawany osobno). Aby uzyskać więcej informacji, zobacz [Wymiana naboju z atramentem](#).
3. W otwartym dokumencie kliknij kolejno polecenia: Plik → Drukuj.
4. Dostosuj ustawienia drukowania, klikając Preferencje, Właściwości, Opcje, lub Ustawienia (w zależności od programu i systemu operacyjnego).

Pojawi się okno dialogowe Preferencje wydruku.

5. Na karcie Ustawienia drukowania wybierz Foto, ustawienia rozdzielczości (dpi), typu i rodzaju papieru.

 **UWAGA:** Do drukowania fotografii zaleca się papier foto/błyszczący lub powlekany.

6. Po zakończeniu dostosowywania ustawień drukowania, kliknij przycisk OK.
7. Kliknij przycisk OK lub Drukuj, w zależności od używanego programu i systemu operacyjnego.
8. Fotografie należy wyjmować z drukarki natychmiast po wydrukowaniu, aby zapobiec sklejeniu się fotografii lub rozmazywaniu atramentu.

 **UWAGA:** Przed umieszczeniem fotografii w albumie (nieklejanym) lub ramce należy odczekać wystarczająco długo, aby fotografie mogły całkowicie wyschnąć. Może to potrwać od 12 do 24 godzin, w zależności od warunków atmosferycznych. Przedłużony czas trwałości odbitek.

---

## Drukowanie fotografii bez obramowania

1. Załaduj papier foto/błyszczący do podpórki papieru i upewnij się, że strona do drukowania jest skierowana w dół. Aby uzyskać więcej informacji, zobacz [Wytyczne dotyczące nośników ładowanych do podpórki papieru](#).
2. Upewnij się, że zainstalowany jest nabój kolorowy i nabój foto (sprzedawany osobno). Aby uzyskać więcej informacji, zobacz [Wymiana naboju z atramentem](#).
3. W otwartym dokumencie kliknij kolejno polecenia: Plik → Drukuj.
4. Dostosuj ustawienia drukowania, klikając Preferencje, Właściwości, Opcje, lub Ustawienia (w zależności od programu i systemu operacyjnego).

Pojawi się okno dialogowe Preferencje wydruku.

5. Na karcie Ustawienia drukowania wybierz Foto, ustawienia rozdzielczości (dpi), typu i rodzaju papieru oraz zaznacz pole Bez opramowania.
6. Po zakończeniu dostosowywania ustawień drukowania, kliknij przycisk OK.
7. Kliknij przycisk OK lub Drukuj, w zależności od używanego programu i systemu operacyjnego.



**UWAGA:** W niektórych programach konieczne może być także wybranie rozmiaru papieru bez obramowania.

**UWAGA:** Drukowanie bez obramowania jest wykonywane tylko przy użyciu papieru foto/błyszczącego. Wydruki na papierze innym niż foto mają dwumilimetrowy margines przy wszystkich krawędziach.

---

## Drukowanie fotografii z aparatu obsługującego standard PictBridge

Drukarka obsługuje aparaty fotograficzne zgodne ze standardem PictBridge.

1. Jeden koniec kabla USB podłącz do aparatu.
2. Drugi koniec kabla USB włóż do portu PictBridge znajdującego się z przodu drukarki.

Informacje na temat wyboru odpowiednich ustawień trybu USB w aparacie, połączenia PictBridge oraz korzystania z urządzenia można znaleźć w dokumentacji aparatu.



3. Włóż aparat cyfrowy.

Drukarka automatycznie przejdzie w tryb PictBridge.

4. Przed rozpoczęciem drukowania zapoznaj się z instrukcją dotyczącą aparatu.

**UWAGA:** W przypadku wielu aparatów cyfrowych dostępne są dwa ustawienia trybu USB: komputer i drukarka (lub urządzenie z protokołem PTP). Do drukowania z aparatu ze standardem PictBridge należy używać ustawienia USB drukarka (lub PTP). Więcej informacji na ten temat można znaleźć w dokumentacji dostarczonej z aparatem.

---

# Drukowanie fotografii z karty pamięci

W większości cyfrowych aparatów fotograficznych do zapisywania zdjęć wykorzystuje się karty pamięci. Urządzenie Dell Photo AIO Printer 964 obsługuje następujące nośniki cyfrowe:

- CompactFlash Type I i II
- Memory Stick
- Memory Stick PRO
- Memory Stick Duo
- Microdrive
- SmartMedia
- Secure Digital
- MultiMediaCard
- xD-Picture Card

Karty pamięci należy wkładać etykietą do góry. Czytnik kart ma cztery gniazda, do których należy wkładać te nośniki, oraz mały kontrolnik, którego miganie oznacza odczytywanie karty lub przesyłanie danych.

 **UWAGA:** Nie należy wyjmować karty podczas odczytu. Może to spowodować uszkodzenie danych.

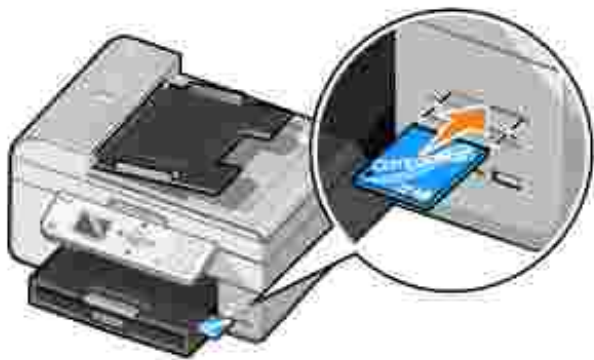

Złotce wykorzystywane do połączenia w standardzie PictBridge mogą również służyć do otwierania informacji przechowywanych w urządzeniach typu Flash Drive ze złotcem USB. Urządzeniach typu Flash Drive ze złotcem USB zaklasyfikowane do współpracy z tym drukarką są następujące:

- DELL – 256 MB High Speed USB 2.0 Memory Key, nr katalogowy 311-4341
- DELL – 128 MB High Speed USB 2.0 Memory Key, nr katalogowy 311-4340
- DELL – 64 MB High Speed USB 2.0 Memory Key, nr katalogowy 311-4339

Po włożeniu karty pamięci lub klucza pamięci USB drukarka automatycznie przełączy się na Tryb fotograficzny.











 **UWAGA:** Nie należy wkładać jednocześnie więcej niż jednej karty pamięci lub jednego klucza USB.

 **UWAGA:** Drukarka obsługuje format danych FAT32. Pliki zapisane w formacie NTFS powinny zostać przekonwertowane na format FAT32.

## Przeglądanie lub drukowanie fotografii



1. Włóż kartę pamięci lub klucz USB.

Drukarka automatycznie przejdzie w Tryb fotograficzny.

2. Naciśnij przycisk Wybierz , aby wejść do menu Tryb fotograficzny.
3. W menu Tryb fotograficzny za pomocą przycisków strzałek w górę i w dół   przejdź do elementu **Przeglądaj i drukuj fotografie** i naciśnij przycisk Wybierz .
4. Przewijaj zdjęcia na karcie pamięci lub w aparacie, naciskając przyciski strzałek w lewo lub w prawo , .
5. Naciśnij przycisk Wybierz , aby wybrać zdjęcie do druku. Naciskaj przyciski strzałek w górę lub w dół  , aby określić liczbę kopii.
6. Naciśnij przycisk Start , aby rozpocząć drukowanie.

 **UWAGA:** Tylko fotografie zapisane w formacie JPG mogą być drukowane bezpośrednio z karty pamięci lub klucza USB. Jeśli chcesz wydrukować zdjęcia zapisane na karcie pamięci lub kluczu pamięci USB w innym formacie, musisz je najpierw przesłać do komputera.

## Zapisywanie fotografii na komputerze





W menu Tryb fotograficzny za pomocą przycisków strzałek w górę i w dół   przejdź do elementu **Zapisz fotografie na komputerze** i naciśnij przycisk Wybierz . Wszystkie fotografie z karty pamięci lub klucza USB zostaną przesłane do komputera i otwarte w programie Menedżer kart pamięci.

## Wyświetlanie pokazu slajdów

Wszystkie fotografie przechowywane na karcie pamięci lub kluczu USB można przeglądać poprzez pokaz slajdów.

1. Włóż kartę pamięci lub klucz USB.

Drukarka automatycznie przejdzie w Tryb fotograficzny.

2. Naciśnij przycisk Wybierz , aby wejść do menu Tryb fotograficzny.
3. W menu Tryb fotograficzny za pomocą przycisków strzałek w górę i w dół   przejdź do elementu Wyświetl pokaz slajdów i naciśnij przycisk Wybierz .

Otwarte zostanie menu pokazu slajdów.

4. Określ szybkość pokazu slajdów i naciśnij przycisk Wybierz .





Na drukarce zostanie wyświetlona każda fotografia z karty pamięci lub aparatu cyfrowego.

## Drukowanie wszystkich fotografii z karty pamięci lub klucza USB



Można również wydrukować wszystkie fotografie z karty pamięci bez konieczności przechodzenia od jednej fotografii do następnej.

1. Włóż kartę pamięci lub klucz USB.

Drukarka automatycznie przejdzie w Tryb fotograficzny.

2. Naciśnij przycisk Wybierz , aby wejść do menu Tryb fotograficzny.
3. W menu Tryb fotograficzny za pomocą przycisków strzałek w górę i w dół   przejdź do elementu Drukuj wszystkie foto i naciśnij przycisk Wybierz .

Otworzy się menu Drukuj wszystkie foto.

4. Określ liczbę fotografii, które mają zostać wydrukowane na każdej stronie i naciśnij przycisk Wybierz .
5. Naciśnij przycisk Start .

 **UWAGA:** Tylko fotografie zapisane w formacie JPG mogą być drukowane bezpośrednio z karty pamięci lub klucza USB. Jeśli chcesz wydrukować zdjęcia zapisane na karcie pamięci w innym formacie, musisz je najpierw przesłać do komputera.

---

## Drukowanie posortowanych kopii dokumentu

Jeśli drukarka jest podłączona do komputera, można drukować czarno-białe lub kolorowe posortowane kopie.

W celu drukowania posortowanych kopii:

1. Upewnij się, że papier został załadowany na podpórkę papieru.
2. W otwartym dokumencie kliknij kolejno polecenia: Plik → Drukuj.
3. Kliknij przycisk Preferencje, Właściwość, Opcje lub Ustawienia (w zależności od programu i systemu operacyjnego).

Pojawi się okno dialogowe Preferencje wydruku.

4. Na karcie Ustawienia drukowania wybierz liczbę kopii, które mają zostać wydrukowane.

 **UWAGA:** Trzeba określić wartość większą niż jedna kopia, aby pole Sortuj kopie było aktywne.

5. Zaznacz pole Sortuj kopie.
  6. Kliknij przycisk OK lub Drukuj.
- 

## Drukowanie od ostatniej strony

1. Upewnij się, że papier został załadowany na podpórkę papieru. Aby uzyskać pomoc, zobacz sekcję [Zwykły papier należy ładować na podpórkę papieru](#).
2. W otwartym dokumencie kliknij kolejno polecenia: Plik → Drukuj.
3. Kliknij przycisk Preferencje, Właściwość, Opcje lub Ustawienia (w zależności od programu i systemu operacyjnego).

Pojawi się okno dialogowe Preferencje wydruku.

4. Na karcie Ustawienia drukowania wybierz pole Drukuj od ostatniej strony.
  5. Kliknij przycisk OK.
  6. Kliknij przycisk OK lub Drukuj, w zależności od używanego programu i systemu operacyjnego.
- 

## Drukowanie wielu stron na jednym arkuszu papieru

1. Upewnij się, że papier został załadowany na podpórkę papieru. Aby uzyskać pomoc, zobacz sekcję [Zwykły papier należy ładować na podpórkę papieru](#).
2. W otwartym dokumencie kliknij kolejno polecenia: Plik → Drukuj.
3. Kliknij przycisk Preferencje, Właściwość, Opcje lub Ustawienia (w zależności od programu i systemu operacyjnego).

Pojawi się okno dialogowe Preferencje wydruku.

4. Na karcie Zaawansowane wybierz z rozwijanego menu Układ opcję Kilka stron na arkuszu.
  5. Wybierz liczbę stron, które mają zostać wydrukowane na każdym arkuszu.
  6. Kliknij przycisk OK.
  7. Kliknij przycisk OK lub Drukuj, w zależności od używanego programu i systemu operacyjnego.
- 

## Drukowanie obrazu jako plakatu wielostronicowego

1. Upewnij się, że papier został załadowany na podpórki papieru. Aby uzyskać pomoc, zobacz sekcję [Zwyczajny papier należy ładować na podpórki papieru](#).
2. W otwartym pliku z obrazem kliknij kolejno polecenia: Plik → Drukuj.
3. Kliknij przycisk Preferencje, Właściwości, Opcje lub Ustawienia (w zależności od programu i systemu operacyjnego).

Pojawi się okno dialogowe Preferencje wydruku.

4. Na karcie Zaawansowane wybierz opcję Plakat oraz ustaw jego rozmiar.
  5. Kliknij przycisk OK.
  6. Kliknij przycisk OK lub Drukuj, w zależności od używanego programu i systemu operacyjnego.
- 

## Drukowanie na wstążce

1. Połóż stos arkuszy wstążki (20 arkuszy lub mniej) z przodu drukarki i włóż pierwszy arkusz.

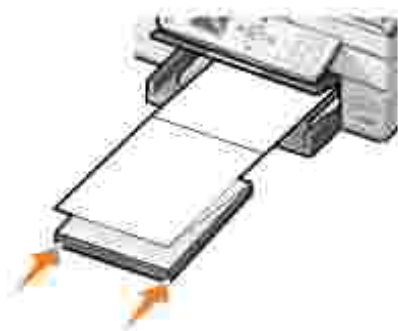

2. Przy otwartym dokumencie kliknij kolejno polecenia: Plik → Drukuj.

3. Kliknij przycisk Preferencje, Właściwości, Opcje lub Ustawienia (w zależności od programu i systemu operacyjnego).

Pojawi się okno dialogowe Preferencje wydruku.

4. Na karcie Zawansowane wybierz z rozwijanego menu Układ opcji Wstęga.
5. Kliknij przycisk OK lub Drukuj, w zależności od używanego programu i systemu operacyjnego.

 **UWAGA:** Po rozpoczęciu drukowania należy poczekać, a przednia krawędź wstęgi zacznie wysuwać się z drukarki i wtedy delikatnie rozwinąć papier w kierunku podłogi z przodu drukarki.





# Kopiowanie

- 🔍 [Kopiowanie dokumentów za pomoc panelu operacyjnego](#)
- 🔍 [Kopiowanie dokumentów za pomoc komputera](#)
- 🔍 [Kopiowanie fotografii za pomoc panelu operacyjnego](#)
- 🔍 [Kopiowanie fotografii za pomoc komputera](#)
- 🔍 [Sortowanie kopii za pomoc panelu operacyjnego](#)
- 🔍 [Zmiana ustawie kopiowania](#)



Kopiowa mo na za pomoc panelu operacyjnego drukarki lub za pomoc komputera.

---

## Kopiowanie dokumentów za pomoc panelu operacyjnego

1. Wł cz drukark .
2. Załaduj papier na podpórk papieru. Aby uzyska wi cej informacji, zobacz [Ładowanie papieru](#).
3. Załaduj oryginalny dokument. Pomoc na ten temat mo na znale w sekcjach [Oryginalne dokumenty nale y ładowa do automatycznego podajnika dokumentów](#) i [Umieszczanie oryginalnego dokumentu na szybie skanera](#).
4. W menu głównym za pomoc przycisków strzał ekw gór i w dół   przewi do elementu Kopiowanie i naci nij przycisk Wybierz .
5. Wprowad potrzebne zmiany w ustawieniach kopiowania. Aby uzyska wi cej informacji, zobacz [Menu trybu kopiowania](#).
6. Naci nij przycisk Start .

Na wy wietlaczu pojawi si napis Kopiowanie.

 **UWAGA:** Je li przycisk Start  zostanie naci ni ty bez wybrania koloru, kopia zostanie domy lnie wydrukowana w kolorze.

---

## Kopiowanie dokumentów za pomoc komputera

1. Wł cz komputer i drukark i upewnij si , e s połączone.
2. Załaduj papier. Aby uzyska wi cej informacji, zobacz [Ładowanie papieru](#).
3. Otwórz pokryw górn .













4. Połóć dokument na szybie skanera. Upewnij się, że lewy górny róg przedniej części obiektu jest wyrównany względem strzałki na drukarce. Więcej informacji na ten temat można znaleźć w sekcjach [Umieszczanie oryginalnego dokumentu na szybie skanera](#) i [Oryginalne dokumenty należą do automatycznego podajnika dokumentów](#).
5. Zamknij pokrywę górną.
6. Kliknij kolejno polecenia: Start → Programy lub Wszystkie programy → Drukarki Dell → Dell Photo AIO Printer 964 → Centrum urządzenia wielofunkcyjnego Dell.

Zostanie otwarte Centrum urządzenia wielofunkcyjnego Dell.

7. Wybierz liczbę kopii (1–99) i ustawienie koloru.
8. Kliknij polecenie Pokaż więcej ustawień kopiowania, aby:
  - o wybrał odpowiedni rodzaj kopii,
  - o wybrał rozmiar pustej strony,
  - o wybrał rozmiar oryginalnego dokumentu,
  - o rozjaśni lub przyciemni dokument,
  - o zmniejszy lub powiększył dokument.

---

## Kopiowanie fotografii za pomocą panelu operacyjnego

1. Załaduj papier fotograficzny. Aby uzyskać więcej informacji, zobacz [Wytyczne dotyczące nośników ładowanych do podpórki papieru](#).
2. Otwórz pokrywę górną.
3. Umieść fotografię na szybie.
4. Zamknij pokrywę górną.
5. W menu głównym za pomocą przycisków strzałek w górę i w dół   przejdź do elementu Kopiowanie i naciśnij przycisk Wybierz .
6. Za pomocą przycisków strzałek w górę i w dół   przejdź do elementu Jakość i naciśnij przycisk Wybierz .
7. Za pomocą przycisków strzałek w górę i w dół   przejdź do elementu Foto i naciśnij przycisk Wybierz . Aby uzyskać więcej informacji, zobacz [Menu panelu operacyjnego](#).
8. Naciśnij przycisk Start .

## Kopiowanie fotografii za pomoc komputera

1. Włącz komputer i drukarkę i upewnij się, że są połączone.
2. Załaduj papier fotograficzny stronami do drukowania skierowanymi w górę. Aby uzyskać więcej informacji, zobacz [Wytyczne dotyczące nośników ładowanych do podpórki papieru](#).
3. Połóż dokument na szybie skanera stronami do skopiowania w dół. Upewnij się, że lewy górny róg przedniej części obiektu jest wyrównany względem strzałki na drukarce. Więcej informacji na ten temat znajduje się w sekcji [Umieszczanie oryginalnego dokumentu na szybie skanera](#).
4. Kliknij kolejno polecenia: Start → Programy lub Wszystkie programy → Drukarki Dell → Dell Photo AIO Printer 964 → Centrum urządzenia wielofunkcyjnego Dell.









Zostanie otwarte Centrum urządzenia wielofunkcyjnego Dell.

5. Kliknij przycisk Podgląd.
6. Dostosuj położenie linii przerywanych tak, aby z obrazu dokładnie wydrukowała się ta część, która ma zostać wydrukowana.
7. W sekcji Kopiowanie wybierz liczbę kopii oraz kolor fotografii.
8. Aby dostosowywać fotografię, kliknij przycisk Pokaż więcej ustawień kopiowania.
9. Po zakończeniu dostosowywania ustawień, kliknij przycisk Kopiuj.

---

## Sortowanie kopii za pomoc panelu operacyjnego

Jeśli drukarka jest używana bez komputera, w celu drukowania posortowanych kopii należy wykonać następujące czynności:

1. Załaduj papier na podpórkę papieru. Aby uzyskać pomoc, zobacz sekcję [Zwykły papier należy ładować na podpórkę papieru](#).
2. Załaduj oryginalny dokument. Pomoc na ten temat można znaleźć w sekcjach [Oryginalne dokumenty należy ładować do automatycznego podajnika dokumentów](#) i [Umieszczanie oryginalnego dokumentu na szybie skanera](#).
3. W menu głównym za pomoc przycisków strzałek w górę i w dół   przejdź do elementu Kopiowanie i naciśnij przycisk Wybierz .
4. Za pomoc przycisków strzałek w górę i w dół   przejdź do elementu Sortuj i naciśnij przycisk Wybierz .
5. Wybierz wartość Tak i naciśnij przycisk Wybierz. .
6. Naciśnij przycisk Start .

---

## Zmiana ustawie kopiowania

1. Kliknij kolejno polecenia: Start → Programy lub Wszystkie programy → Drukarki Dell → Dell Photo AIO Printer 964 → Centrum urz dzenia wielofunkcyjnego Dell.

Zostanie otwarte Centrum urz dzenia wielofunkcyjnego Dell.

2. Wybierz liczb kopii i ustawienie koloru.
3. Kliknij polecenie Poka wi cej ustawie kopiowania, aby:
  - o wybra odpowiedni jako kopii,
  - o wybra rozmiar pustej strony,
  - o wybra rozmiar oryginalnego dokumentu,
  - o rozja ni lub przyciemni dokument,
  - o zmniejszy lub powi kszy dokument.
4. Kliknij przycisk Zaawansowane, aby zmieni opcje, takie jak Rozmiar papieru lub Jako .
5. Zmiany mo na wprowadza za pomoc nast puj cych kart:

Karta:	Pozwala:
Drukuj	<ul style="list-style-type: none"><li>• wybra rozmiar i rodzaj papieru,</li><li>• wybra opcje drukowania bez obramowania,</li><li>• wybra jako wydruku.</li></ul>
Skanuj	<ul style="list-style-type: none"><li>• okre li g ł bi koloru i rozdzielczo skanowania,</li><li>• automatycznie przycina skanowany obraz.</li></ul>
Poprawianie obrazu	<ul style="list-style-type: none"><li>• wyostrzy zamazane obrazy,</li><li>• dostosowa jasno obrazu,</li><li>• dostosowa ustawienie krzywej korekcji kolorów (gamma) obrazu.</li></ul>
Siatka rastra	<ul style="list-style-type: none"><li>• z ł agodzi przekszta ł cenie obrazu w odcieniach szaro ci na czarno-bia ł y wzór punktowy (symulacja kolorów),</li><li>• usun wzory z czasopism lub gazet (usuwanie pół tonów), okre li , czy strona ma by przetwarzana z najlepsz jako ci czy najlepsz szybko ci ,</li><li>• zredukowa szum t ł a na kolorowych dokumentach.</li></ul>

6. Po zako czeniu dostosowywania ustawie kopiowania kliknij przycisk OK, a nast pnie kliknij przycisk Kopiuj.





# Skonowanie

- [Za pomoc panelu operacyjnego](#)
- [Za pomoc oprogramowania drukarki](#)
- [Skonowanie fotografii](#)
- [Skonowanie do komputera za pomoc rednictwem sieci](#)
- [Skonowanie wielu stron lub obrazów](#)
- [Edytowanie zeskanowanego tekstu przy uyciu funkcji optycznego rozpoznawania znaków \(OCR\)](#)
- [Edytowanie zeskanowanych obrazów](#)
- [Zapisywanie obrazu na komputerze](#)
- [Wysyłanie zeskanowanego obrazu lub dokumentu pocztą e-mail](#)
- [Powiększanie i zmniejszanie obrazów i dokumentów](#)

Za pomoc drukarki można skanować, korzystając z panelu operacyjnego drukarki lub oprogramowania drukarki.

---

## Za pomoc panelu operacyjnego

1. Włącz komputer i drukarkę i upewnij się, że są połączone.
2. Załaduj oryginalny dokument. Pomoc na ten temat można znaleźć w sekcjach [Oryginalne dokumenty należy ładować do automatycznego podajnika dokumentów](#) i [Umieszczanie oryginalnego dokumentu na szybie skanera](#).
3. W menu głównym za pomocą przycisków strzałek w górę i w dół   przejdź do elementu Skonowanie i naciśnij przycisk Wybierz .
4. Wprowadź konieczne zmiany w ustawieniach skanowania i naciśnij przycisk Wybierz .

## Za pomoc oprogramowania drukarki

1. Włącz komputer i drukarkę i upewnij się, że są połączone.
2. Załaduj oryginalny dokument. Pomoc na ten temat można znaleźć w sekcjach [Oryginalne dokumenty należy ładować do automatycznego podajnika dokumentów](#) i [Umieszczanie oryginalnego dokumentu na szybie skanera](#).
3. Kliknij kolejno polecenia: Start → Programy lub Wszystkie programy → Drukarki Dell → Dell Photo AIO Printer 964 → Centrum urządzenia wielofunkcyjnego Dell.

Otworzy się program Centrum urządzenia wielofunkcyjnego Dell.

4. Kliknij przycisk Podgląd, aby wyświetlić zeskanowany obraz.

 **UWAGA:** Jeśli rozmiar zeskanowanego obiektu (znajdujący się na dole okna podglądu z prawej strony) jest wyświetlany na czerwono, oznacza to, że dostępne zasoby systemowe są zbyt małe, by wykonać skanowanie w wybranej rozdzielczości lub rozmiarze. W celu usunięcia tego problemu zmniejsz rozdzielczość lub rozmiar obszaru skanowania.

5. Ustaw przerywane linie dokładnie wokół tej części obrazu, którą chcesz zeskanować.

6. Z menu rozwijanego Wyświetl zeskanowany obraz wybierz właściwą lokalizację.

7. Aby dostosować ustawienia skanowania, kliknij opcję Pokaż więcej ustawień skanowania.

8. Po zakończeniu dostosowywania obrazu kliknij przycisk Skanuj.

---



## Skanowanie fotografii

1. Włącz komputer i drukarkę i upewnij się, że są połączone.

2. Załaduj oryginalny dokument. Pomoc na ten temat znajduje się w sekcji [Umieszczanie oryginalnego dokumentu na szybie skanera](#).

3. Kliknij kolejno polecenia: Start → Programy lub Wszystkie programy → Drukarki Dell → Dell Photo AIO Printer 964 → Centrum urządzenia wielofunkcyjnego Dell.

Otworzy się program Centrum urządzenia wielofunkcyjnego Dell.

 **UWAGA:** Program Centrum urządzenia wielofunkcyjnego Dell można tak otworzyć za pomocą panelu operacyjnego drukarki. Gdy drukarka pracuje w trybie Skanowanie, naciśnij przycisk Start . Program Centrum urządzenia wielofunkcyjnego Dell otworzy się w komputerze.

4. Kliknij przycisk Podgląd, aby zobaczyć obraz do zeskanowania.

 **UWAGA:** Jeśli rozmiar zeskanowanego obiektu (znajdujący się na dole okna podglądu z prawej strony) jest wyświetlany na czerwono, oznacza to, że dostępne zasoby systemowe są zbyt małe, by wykonać skanowanie w wybranej rozdzielczości lub rozmiarze. W celu usunięcia tego problemu zmniejsz rozdzielczość lub rozmiar obszaru skanowania.

5. Ustaw przerywane linie dokładnie wokół tej części fotografii, którą chcesz zeskanować.

6. Z menu rozwijanego Wyświetl zeskanowany obraz wybierz program fotograficzny, którego chcesz użyć.

 **UWAGA:** Jeśli danego programu nie ma na liście, w rozwijanym menu wybierz opcję Wyszukaj więcej... Na następnym ekranie kliknij Dodaj, aby znaleźć dany program i dodać go do listy.

7. Aby dostosować ustawienia skanowania, kliknij opcję Pokaż więcej ustawień skanowania.

8. Wprowadź potrzebne zmiany w ustawieniach.
9. Po zakończeniu dostosowywania obrazu kliknij przycisk Skanuj.



Po zakończeniu przetwarzania dokumentu zostanie on otwarty za pomocą wybranego programu.

---

## Skanowanie do komputera za pośrednictwem sieci

1. Upewnij się, że komputer jest podłączony do sieci.

 **UWAGA:** Drukarki firmy Dell mogą być podłączone do sieci tylko za pomocą adaptera sieciowego Dell Network Adapter (sprzedawanego osobno).

2. Upewnij się, że drukarka i komputer są włączone.
3. Załaduj oryginalny dokument. Pomoc na ten temat można znaleźć w sekcjach [Oryginalne dokumenty należą do automatycznego podajnika dokumentów](#) i [Umieszczanie oryginalnego dokumentu na szybie skanera](#).
4. W menu głównym za pomocą przycisków strzałek w górę i w dół   przejdź do elementu Skanowanie i naciśnij przycisk Wybierz .

Drukarka automatycznie wykryje, czy jest podłączona do sieci. Jeśli jest podłączona do sieci, pojawi się ekran wyboru hosta. Jeśli nie jest podłączona do sieci, pojawi się menu Tryb skanowania.

5. Na ekranie wyboru hosta zaznacz komputer, do którego ma zostać wysłany dokument, i naciśnij przycisk Wybierz .
6. Wprowadź czterocyfrowy numer PIN określony dla komputera hosta.

 **UWAGA:** Numer ten można znaleźć w prawym górnym rogu strony głównej urządzenia wielofunkcyjnego. Aby uzyskać pomoc, zobacz [Korzystanie z Centrum urządzenia wielofunkcyjnego Dell](#). Numer PIN nie jest wymagany domyślnie; monit o jego podanie pojawia się, tylko jeśli został on utworzony.

7. Naciśnij przycisk Wybierz .

Zostanie wyświetlone menu Tryb skanowania. Aby uzyskać więcej informacji, zobacz [Menu opcji skanowania](#).

---



## Skonowanie wielu stron lub obrazów

 **UWAGA:** Niektóre programy nie obsługują jednorazowego skanowania wielu stron.

Można skanować wiele obrazów na raz, aby zaoszczędzić czas:

1. Umieść pierwszy arkusz na szybie skanera. Więcej informacji na ten temat znajduje się w sekcji [Umieszczanie oryginalnego dokumentu na szybie skanera](#).
2. Kliknij kolejno polecenia: Start → Programy lub Wszystkie programy → Drukarki Dell → Dell Photo AIO Printer 964 → Centrum urządzeń wielofunkcyjnego Dell.

Otworzy się program Centrum urządzeń wielofunkcyjnego Dell.

 **UWAGA:** Program Centrum urządzeń wielofunkcyjnego Dell można także otworzyć za pomocą panelu operacyjnego drukarki. Gdy drukarka pracuje w trybie Skanowanie, naciśnij przycisk Start . Program Centrum urządzeń wielofunkcyjnego Dell otworzy się w komputerze.

3. Z menu rozwijanego Wyświetl zeskanowany obraz wybierz program, którego chcesz użyć.
4. W sekcji Skanowanie kliknij polecenie Pokaż więcej ustawień skanowania.
5. Kliknij przycisk Zaawansowane.
6. Kliknij przycisk Wyświetl zaawansowane ustawienia skanowania, aby zmienić opcje zaawansowane.

Zostanie wyświetlone okno dialogowe Zaawansowane ustawienia skanowania.

7. Na karcie Skanowanie kliknij polecenie Skanuj kilka obiektów przed utworzeniem obrazu wyjściowego.
8. Kliknij przycisk OK.
9. Po zakończeniu dostosowywania ustawień kliknij przycisk Skanuj.

Po zakończeniu skanowania pierwszej strony zostanie wyświetlony komunikat o podanie następnej strony.

10. Umieść następny arkusz na szybie skanera i kliknij przycisk Tak. Powtarzaj te czynności, aż zostanie zakończone skanowanie wszystkich stron.
11. Po zakończeniu kliknij przycisk Nie. Zostanie otwarty program ze wszystkimi zeskanowanymi stronami.

---



## Edytowanie zeskanowanego tekstu przy użyciu funkcji optycznego rozpoznawania znaków (OCR)

Oprogramowanie do optycznego rozpoznawania znaków (OCR) konwertuje zeskanowany obraz do formatu tekstu, który można edytować za pomocą programów do przetwarzania tekstu.

 **UWAGA:** Należy upewnić się, że na komputerach zostało zainstalowane oprogramowanie OCR. Oprogramowanie OCR zostało dostarczone wraz z drukarką i powinno zostać zainstalowane podczas instalacji sterowników drukarki.

1. Załaduj oryginalny dokument. Pomoc na ten temat można znaleźć w sekcjach [Oryginalne dokumenty należy ładować do automatycznego podajnika dokumentów](#) i [Umieszczanie oryginalnego dokumentu na szybie skanera](#).
2. Kliknij kolejno polecenia: Start → Programy lub Wszystkie programy → Drukarki Dell → Dell Photo AIO Printer 964 → Centrum urządzenia wielofunkcyjnego Dell.

Otworzy się program Centrum urządzenia wielofunkcyjnego Dell.

 **UWAGA:** Program Centrum urządzenia wielofunkcyjnego Dell można tak otworzyć za pomocą panelu operacyjnego drukarki. Gdy drukarka pracuje w trybie skanowanie, naciśnij przycisk Start . Program Centrum urządzenia wielofunkcyjnego Dell otworzy się w komputerze.

3. Z menu rozwijanego Wyświetlij zeskanowany obraz do: wybierz edytor tekstu lub program do przetwarzania tekstu.
4. Z rozwijanego menu W jaki sposób skanowany obraz ma być użyty? wybierz Edycja tekstu (OCR i 300 DPI).
5. Kliknij przycisk Skanuj.

Zostanie wyświetlony zeskanowany tekst.

6. Edytuj dokument.
7. Zapisz dokument.



---

## Edytowanie zeskanowanych obrazów

Obraz można dostosować za pomocą właściwości programów graficznych.

1. Kliknij kolejno polecenia: Start → Programy lub Wszystkie programy → Drukarki Dell → Dell Photo AIO Printer 964 → Centrum urządzenia wielofunkcyjnego Dell.

Otworzy się program Centrum urządzenia wielofunkcyjnego Dell.

 **UWAGA:** Program Centrum urządzenia wielofunkcyjnego Dell można tak otworzyć za pomocą panelu operacyjnego drukarki. Gdy drukarka pracuje w trybie skanowanie, naciśnij przycisk Start . Program Centrum urządzenia wielofunkcyjnego Dell otworzy się w komputerze.

2. Z menu rozwijanego Wyświetlij zeskanowany obraz wybierz właściwość lokalizacji.



3. Kliknij przycisk Skanuj.

Po zakończeniu przetwarzania obrazu zostanie on otwarty za pomocą wybranego programu.

4. Edytuj obraz za pomocą narzędzi dostępnych w programie.

Możliwe jest:

- o usuwanie efekt czerwonych oczu,
- o przycinanie obrazu,
- o dodawanie tekstu do obrazu,
- o dostosowywanie jasności i kontrastu obrazu.



Przydatne informacje można znaleźć w dokumentacji używanego programu graficznego.

---

## Zapisywanie obrazu na komputerze

1. Kliknij kolejno polecenia: Start → Programy lub Wszystkie programy → Drukarki Dell → Dell Photo AIO Printer 964 → Centrum urządzenia wielofunkcyjnego Dell.

Otworzy się program Centrum urządzenia wielofunkcyjnego Dell.

 **UWAGA:** Program Centrum urządzenia wielofunkcyjnego Dell można także otworzyć za pomocą panelu operacyjnego drukarki. Gdy drukarka pracuje w trybie skanowanie, naciśnij przycisk Start . Program Centrum urządzenia wielofunkcyjnego Dell otworzy się w komputerze.

2. W sekcji Narzędzia zwiń kszajkę wydajności i kliknij przycisk Zapisz obraz na komputerze.
  3. Postępuj zgodnie z instrukcjami wyświetlanymi na ekranie komputera, aby zapisać obraz na komputerze.
- 



## Wysyłanie zeskanowanego obrazu lub dokumentu pocztą e-mail

W celu wysłania zeskanowanych fotografii lub dokumentów pocztą e-mail:

1. Załaduj oryginalny dokument. Pomoc na ten temat można znaleźć w sekcjach [Oryginalne dokumenty należą do automatycznego podajnika dokumentów](#) i [Umieszczanie oryginalnego dokumentu na szybie skanera](#).
2. Kliknij kolejno polecenia: Start → Programy lub Wszystkie programy → Drukarki Dell → Dell

Photo AIO Printer 964 → Centrum urz dzenia wielofunkcyjnego Dell.

Otworzy si program Centrum urz dzenia wielofunkcyjnego Dell .

 **UWAGA:** Program Centrum urz dzenia wielofunkcyjnego Dell mo na tak e otworzy za pomoc panelu operacyjnego drukarki. Gdy drukarka pracuje w trybie skanowanie, naci nij przycisk Start  . Program Centrum urz dzenia wielofunkcyjnego Dell otworzy si w komputerze.

3. Kliknij przycisk Podgl d.

 **UWAGA:** Je li rozmiar zeskanowanego obiektu (znajduj cy si na dole okna podgl du z prawej strony) jest wy wietlany na czerwono, oznacza to, e dost pne zasoby systemowe s zbyt ma e, by wykona skanowanie w wybranej rozdzielczo ci lub rozmiarze. W celu usuni cia tego problemu zmniejsz rozdzielczo lub rozmiar obszaru skanowania.

4. W sekcji Narz dzia zwi kszaj ce wydajno kliknij opcj Wy lij obraz lub dokument poczt e-mail.

5. Dokonaj odpowiedniego wyboru w menu Co jest skanowane?

6. Post puj zgodnie z instrukcjami wy wietlanymi na ekranie komputera, aby przygotowa fotografi lub dokument do wys ania.

7. Kliknij przycisk Do ł cz

8. Napisz notatk , która zostanie do ł czona do fotografii, a nast pnie wy lij wiadomo .

 **UWAGA:** W przypadku problemów nale y skorzysta z pomocy do programu obs ł uguj ce go poczt elektroniczn .

---



## Powi kszanie i zmniejszanie obrazów i dokumentów

Je li drukarka jest u ywana z komputerem, dokument mo na powi kszy lub zmniejszy w zakresie od 25 do 400% przy u yciu Centrum urz dzenia wielofunkcyjnego Dell.

Je li drukarka jest u ywana *bez* komputera, dokument mo na powi kszy lub zmniejszy procentowo, a tak e za pomoc opcji Dopasuj dost pnej na panelu operacyjnym.

1. Załaduj papier na podpórk papieru. Aby uzyska pomoc, zobacz sekcj [Zwykly papier nale y ł adowa na podpórk papieru](#).
2. Załaduj oryginalny dokument. Pomoc na ten temat mo na znale w sekcjach [Umieszczanie oryginalnego dokumentu na szybie skanera](#) i [Oryginalne dokumenty nale y ł adowa do automatycznego podajnika dokumentów](#).
3. Kliknij kolejno polecenia: Start → Programy lub Wszystkie programy → Drukarki Dell → Dell Photo AIO Printer 964 → Centrum urz dzenia wielofunkcyjnego Dell.

Otworzy się program Centrum urządzenia wielofunkcyjnego Dell.

 **UWAGA:** Program Centrum urządzenia wielofunkcyjnego Dell można także otworzyć za pomocą panelu operacyjnego drukarki. Gdy drukarka pracuje w trybie skanowanie, naciśnij przycisk Start . Program Centrum urządzenia wielofunkcyjnego Dell otworzy się w komputerze.

4. Kliknij przycisk Podgląd.

 **UWAGA:** Jeśli rozmiar zeskanowanego obiektu (znajdujący się na dole okna podglądu z prawej strony) jest wyświetlany na czerwono, oznacza to, że dostępne zasoby systemowe są zbyt małe, aby wykonać skanowanie w wybranej rozdzielczości lub rozmiarze. W celu usunięcia tego problemu zmniejsz rozdzielczość lub rozmiar obszaru skanowania.

5. W sekcji Narzędzia zwiń kształt wydajności, wybierz opcję Powiększ lub zmniejsz obraz.

6. Postępuj zgodnie z instrukcjami wyświetlanymi na ekranie komputera, aby wybrać rozmiar obrazu.

7. Po zakończeniu dostosowywania obrazu kliknij przycisk Drukuj.

# Korzystanie z faksu

- [Podłączenie sprężarki do drukarki](#)
- [Korzystanie z faksu za pomocą panelu operacyjnego](#)
- [Wysyłanie faksów z komputera](#)
- [Szybkie wybieranie numerów](#)
- [Ręczne wybieranie numeru podczas słuchania sygnału na linii telefonicznej \(Złoty sygnał\)](#)
- [Wysyłanie wstrzymanego faksu](#)
- [Blokowanie faksów](#)
- [Zmiana kodu odbierania](#)
- [Korzystanie z automatycznej konwersji faksów](#)

Wysyłanie faksów *nie* wymaga podłączenia drukarki do komputera. Z podstawowych funkcji faksu można korzystać za pomocą panelu operacyjnego. Patrz sekcja [Korzystanie z faksu za pomocą panelu operacyjnego](#).

 **UWAGA:** Instrukcje dotyczące wysyłania faksów z aplikacji komputerowych znajdują się w części [Wysyłanie faksów z komputera](#).

## Podłączenie sprężarki do drukarki

Sprężarka	Umożliwia	Patrz sekcja
<ul style="list-style-type: none"><li>• drukarka</li><li>• przewód telefoniczny (doł czony)</li></ul>	kopiowanie, wysyłanie i odbieranie faksów bez pomocy komputera	<a href="#">Bezpośrednie podłączenie do linii telefonicznej</a>
<ul style="list-style-type: none"><li>• drukarka</li><li>• telefon (sprzedawany osobno)</li><li>• dwa przewody telefoniczne (jeden doł czony)</li></ul>	<ul style="list-style-type: none"><li>• korzystanie z linii faksu jak z normalnej linii telefonicznej</li><li>• ustawienie drukarki w miejscu, w którym znajduje się telefon</li><li>• kopiowanie, wysyłanie i odbieranie faksów bez pomocy komputera</li></ul>	<a href="#">Podłączenie do telefonu</a>
<ul style="list-style-type: none"><li>• drukarka</li><li>• telefon (sprzedawany osobno)</li><li>• automatyczna sekretarka (sprzedawana osobno)</li><li>• trzy przewody telefoniczne (jeden doł czony)</li></ul>	odbieranie przychodzących wiadomości głosowych oraz faksów	<a href="#">Podłączenie do automatycznej sekretarki</a>
<ul style="list-style-type: none"><li>• drukarka</li><li>• telefon (sprzedawany osobno)</li><li>• modem komputerowy</li></ul>	zwiększenie liczby wyjść dla połączenia telefonicznego	<a href="#">Podłączenie do modemu komputerowego</a>

- |  |  |  |
|--|--|--|
| (sprzedawany osobno)                           |  |  |
| • trzy przewody telefoniczne (jeden doł czony) |  |  |
| • kabel USB (sprzedawany osobno)               |  |  |

 **UWAGA:** Dostarczony przewód telefoniczny musi by podł czony do wł a ciwego zł cza.

## Bezpo rednie podł czenie do linii telefonicznej

Przewód telefoniczny wychodz cy ze zł cza faksu w drukarce (**FAX** – zł cze po lewej stronie) nale y podł czy do ciennego gniazdka telefonicznego.

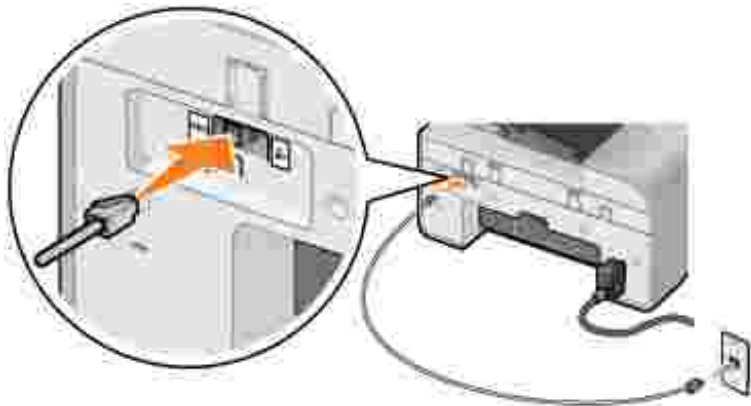

1. Podł cz jeden koniec przewodu telefonicznego do zł cza faksu w drukarce (**FAX** – zł cze po lewej stronie).
2. Drugi koniec przewodu telefonicznego podł cz do dzia aj cego ciennego gniazdka telefonicznego.

## Podł czenie do telefonu

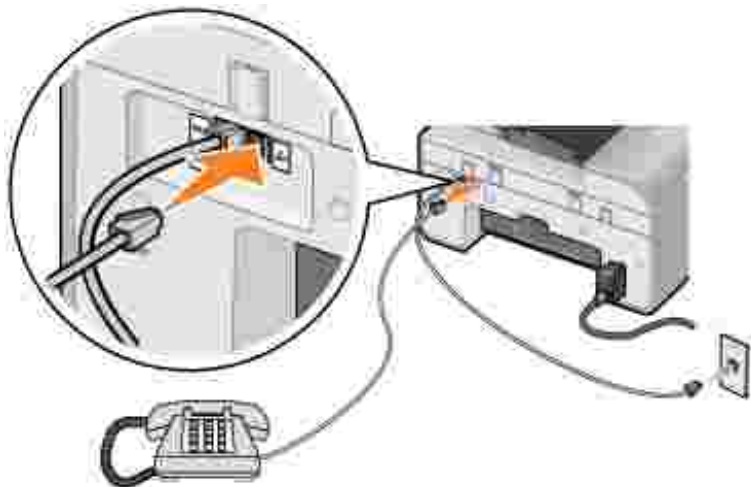

Podłączenie telefonu do drukarki, aby korzystać z linii faksu jak ze zwykłej linii telefonicznej.

1. Podłącz przewód telefoniczny wychodzący ze złącza faksu w drukarce (FAX – złącze po lewej stronie) do ściennego gniazdka telefonicznego.
2. Wyjmij ochronną zatyczkę z gniazdka telefonicznego (złącze po prawej stronie) znajdującego się z tyłu drukarki.
3. Podłącz przewód telefoniczny wychodzący z telefonu do gniazdka telefonicznego w drukarce (złącze po prawej stronie).

**UWAGA:** Jeśli w danym kraju stosowana jest szeregową komunikacją telefoniczną (np. w Niemczech, Szwecji, Danii, Austrii, Belgii, Włoszech, Francji i Szwajcarii), należy wyjąć niebieską zatyczkę z prawego złącza (złącze) i włożyć dostarczony w tym celu terminator, aby zapewnić poprawne działanie faksu. W takim przypadku nie będzie można używać tego portu do podłączenia dodatkowych urządzeń.

## Podłączenie do automatycznej sekretarki

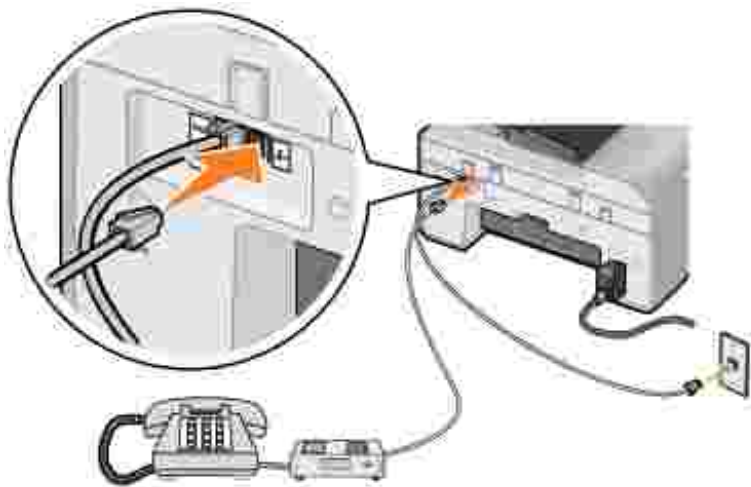

1. Podłącz przewód telefoniczny wychodzący ze złącza faksu w drukarce (FAX – złącze po lewej stronie) do ściennego gniazdka telefonicznego.
2. Wyjmij ochronną zatyczkę z gniazdka telefonicznego (złącze po prawej stronie) znajdującego się z tyłu drukarki.
3. Podłącz przewód telefoniczny wychodzący z telefonu do automatycznej sekretarki.
4. Podłącz przewód telefoniczny wychodzący z automatycznej sekretarki do gniazdka telefonicznego w drukarce (złącze po prawej stronie).

**UWAGA:** Jeśli w danym kraju stosowana jest szeregową komunikacją telefoniczną (np. w Niemczech, Szwecji, Danii, Austrii, Belgii, Włoszech, Francji i Szwajcarii), należy wyjąć niebieską zatyczkę z prawego złącza (złącze) i włożyć dostarczony w tym celu terminator, aby zapewnić poprawne działanie faksu. W takim przypadku nie będzie można używać tego portu do podłączenia dodatkowych urządzeń.

## Podłączenie do modemu komputerowego

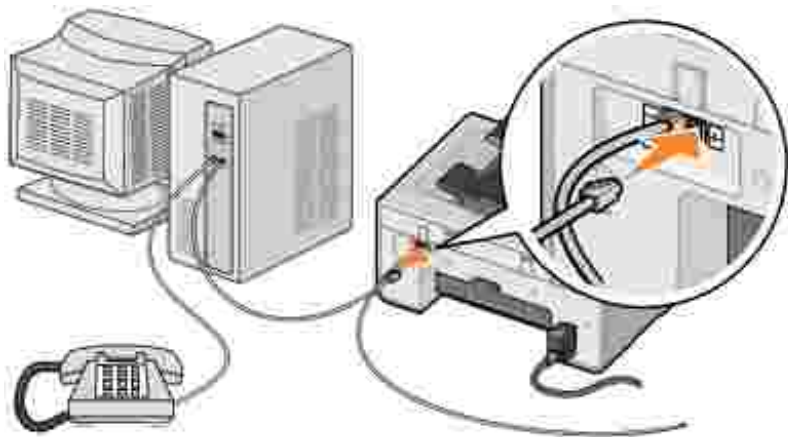

1. Podłącz przewód telefoniczny wychodzący ze złącza faksu w drukarce (FAX – złącze po lewej stronie) do odpowiedniego gniazdka telefonicznego.
2. Wyjmij ochronną zatyczkę z gniazdka telefonicznego ( – złącze po prawej stronie) znajdującego się z tyłu drukarki.
3. Podłącz przewód telefoniczny wychodzący z telefonu do modemu komputerowego.
4. Podłącz przewód telefoniczny wychodzący z modemu komputerowego do gniazdka telefonicznego w drukarce ( – złącze po prawej stronie).

**UWAGA:** Jeśli w danym kraju stosowana jest szeregowo komunikacja telefoniczna (np. w Niemczech, Szwecji, Danii, Austrii, Belgii, Włoszech, Francji i Szwajcarii), należy wyjąć ochronną zatyczkę z prawego złącza ( ) i włożyć dostarczony ołty terminator, aby zapewnić poprawne działanie faksu. W takim przypadku nie będzie można używać tego portu do podłączenia dodatkowych urządzeń.

## Co należy zrobić w przypadku korzystania z linii DSL (ang. digital subscriber line – cyfrowa linia abonencka)?

Protokół DSL umożliwia przesyłanie cyfrowych danych do komputera za pomocą linii telefonicznej. Urządzenie Dell Photo AIO Printer 964 jest przeznaczone do korzystania z danych analogowych. W przypadku korzystania z funkcji faksu za pomocą linii telefonicznej podłączonej do modemu DSL należy zainstalować filtr DSL, aby uniknąć zakłóceń sygnału analogowego modemu faksowego.

1. Podłącz filtr DSL do aktywnej linii telefonicznej.
2. Podłącz drukarkę bezpośrednio do wyjścia filtra DSL.

**UWAGA:** Nie należy instalować żadnych rozgałęźników pomiędzy filtrem DSL a drukarką. W razie konieczności dodatkowej pomocy można uzyskać u operatora linii DSL.

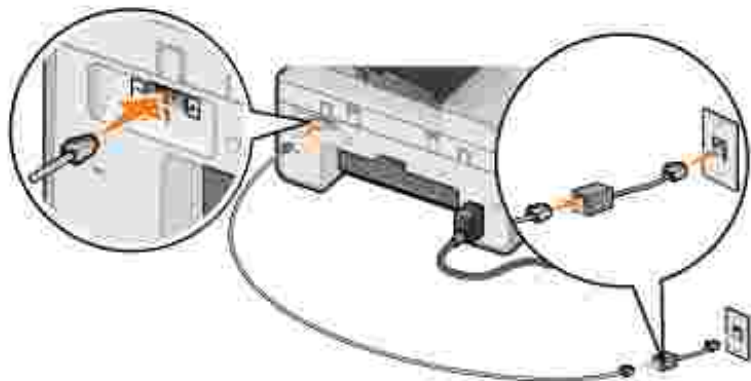

-  **UWAGA:** Modemy ISDN (ang. integrated services digital network – sieć cyfrowa ze zintegrowanymi usługami) i modemy kablowe *nie* są modemami faksowymi i za ich pomocą *nie* można korzystać z funkcji faksowania.



---

## Korzystanie z faksu za pomocą panelu operacyjnego

### Wysyłanie faksu

1. Upewnij się, że drukarka jest włączona i że aktywna linia telefoniczna jest podłączona do złącza faksu w drukarce (**FAX** – złącze po lewej stronie).
2. Umieść dokument na szybie skanera lub w podajniku ADF. Pomoc na ten temat można znaleźć w sekcjach [Umieszczanie oryginalnego dokumentu na szybie skanera](#) i [Oryginalne dokumenty należy ładować do automatycznego podajnika dokumentów](#).
3. W menu głównym za pomocą przycisków strzałek w górę i w dół   przejdź do elementu **Faks** i naciśnij przycisk **Wybierz** .
4. Wprowadź numer faksu za pomocą klawiatury.

Kolejne cyfry zostaną wyświetlone w oknie numeru faksu.

5. Naciśnij przycisk **Start** .

Drukarka zeskanuje dokument i wyśle faks do wprowadzonego numeru. Po zakończeniu transmisji drukarka wyda krótkie sygnały dźwiękowe, informujące o zakończeniu wysyłania faksu.



### Wysyłanie rozsyłanego faksu

Funkcja rozsyłanego faksu umożliwia wysyłanie faksu jednocześnie do wielu adresatów. Można wprowadzić do 30 różnych numerów.

1. Upewnij się, że drukarka jest włączona i że aktywna linia telefoniczna jest podłączona do złącza faksu w drukarce (**FAX** – złącze po lewej stronie).



2. Umieść dokument na szybie skanera lub w podajniku ADF. Pomoc na ten temat możesz znaleźć w sekcjach [Umieszczanie oryginalnego dokumentu na szybie skanera](#) i [Oryginalne dokumenty należy ładować do automatycznego podajnika dokumentów](#).

3. W menu głównym za pomocą przycisków strzałek w górę i w dół   przejdź do elementu Faks i naciśnij przycisk Wybierz .



4. Wprowadź numer faksu za pomocą klawiatury.

Kolejne cyfry zostaną wyświetlone w oknie numeru faksu.

5. Naciśnij przycisk strzałki w dół , aby przejść do następnego pola numeru faksu.

6. Wprowadź numer faksu za pomocą klawiatury.

7. Powtarzaj te czynności, aż zostaną wprowadzone wszystkie numery, pod które faks ma zostać wysłany.

 **UWAGA:** Do wyboru numerów telefonicznych możesz również użyć funkcji Książka telefoniczna lub Historia pon. wyb. numeru. Wszystkie wybrane lub wprowadzone numery są dodawane do listy numerów, na które faks ma zostać rozesyłany, a do naciśnięcia przycisku Start .

8. Naciśnij przycisk Start .



Po rozpoczęciu procesu wysyłania faksu drukarka wybierze pierwszy numer, ustawi pole czenia, wyśle faks, przerwie pole czenia i przejdzie do następnego numeru na liście. Procedura ta będzie powtarzana, aż do wysłania faksów pod wszystkie numery na liście. Jeśli drukarka nie będzie mogła ustawić pola czenia z którymś z numerów, przejdzie do następnego numeru na liście. Numer, z którym nie ustanowiono pola czenia, zostanie przesunięty na koniec listy. Po wysłaniu faksu pod pozostałe numery na liście, drukarka ponownie spróbuje połączyć się z tym numerem.



 **UWAGA:** W przypadku gdy nie będzie można ustawić pola czenia z niektórymi numerami, drukarka będzie ponownie próbowała nawiązać z nimi połączenie, zgodnie z liczbą prób ustanowionych w menu Wybieranie i wysyłanie. Aby uzyskać więcej informacji, zobacz [Menu Wybieranie i wysyłanie](#).

## Automatyczne odbieranie faksu

1. Upewnij się, że drukarka jest włączona i że aktywna linia telefoniczna jest podłączona do złącza faksu w drukarce (**FAX** – złącze po lewej stronie).

2. Upewnij się, że drukarka jest włączona i że funkcja Autoodbior jest włączona lub że w przypadku ustawienia Wg planu przypada okres, w którym funkcja autoodbioru jest włączona.

a. Na głównym ekranie w trybie Faksu za pomocą strzałek w górę i w dół   przejdź do elementu Autoodbior.

b. Korzystaj z przycisków strzałek w lewo lub w prawo  , zaznacz Tak lub Wg planu



i naciśnij przycisk Wybierz .

c. W przypadku wyboru opcji wg planu, pojawi się ekran Harmonogram autom. odb. Za pomocą klawiatury wprowadź godziny, o których funkcja Autoodbiór ma zostać włączona i wyłączona.



d. Naciśnij przycisk Wybierz .

3. Ustaw liczb dzwonek, po których drukarka ma odbierać przychodzący faks.



a. W menu głównym wybierz tryb Faks i naciśnij przycisk Wybierz .

b. Za pomocą przycisków strzałek w górę i w dół   przejdź do elementu Ustaw. faksu i naciśnij przycisk Wybierz .

Otworzy się menu Ustaw. faksu.

c. Za pomocą przycisków strzałek w górę i w dół   przejdź do elementu Dzwonienie i odpowiadanie i naciśnij przycisk Wybierz .

Otworzy się menu Dzwonienie i odpowiadanie.

d. Naciskaj przyciski strzałek w górę lub w dół  , aby przejść do elementu odbieranie włączona i wybrać po ilu sygnałach urządzenie odbierze telefon.

e. Naciśnij przycisk Wybierz .



Jeśli drukarka wykryje ustaloną ilość sygnałów, automatycznie odbierze faks.

## Rzeczne odbieranie faksu

1. Upewnij się, że drukarka jest włączona i że aktywna linia telefoniczna jest podłączona do złącza faksu w drukarce (**FAX** – złącze po lewej stronie).

2. Upewnij się, że funkcja Autoodbiór została wyłączona.

a. Na głównym ekranie w trybie Faksu za pomocą strzałek w górę i w dół   przejdź do elementu Autoodbiór.

b. Korzystając z przycisków strzałek w lewo lub w prawo  , zaznacz Nie lub wg planu i naciśnij przycisk Wybierz .

c. W przypadku wyboru opcji wg planu, pojawi się ekran Harmonogram autom. odb. Za pomocą klawiatury wprowadź godziny, o których funkcja Autoodbiór ma zostać włączona i wyłączona.

d. Naciśnij przycisk Wybierz .

3. Kiedy drukarka zadzwoni, odbierz telefon i poczekaj na sygnał faksu.

4. Wybierz numer DELL (3355) na panelu operacyjnym drukarki.

 **UWAGA:** Numer DELL jest domyślnym kodem odbierania. Jednak można go zmienić na dowolny czterocyfrowy kod. Więcej informacji na temat zmiany tego kodu można znaleźć w sekcji [Zmiana kodu odbierania](#).

## Odbieranie faksów za pomocą automatycznej sekretarki podłączonej do drukarki

Upewnij się, że drukarka jest włączona i że funkcja Autoodbiór jest włączona. Automatyczna sekretarka musi odebrać połączenie.

- Jeśli drukarka wykryje faks, odbierze go i rozłączy automatyczną sekretarkę.
- Jeśli drukarka *nie* wykryje faksu, połączenie zostanie dokończony przez automatyczną sekretarkę.

---

## Wysyłanie faksów z komputera

Faksy z aplikacji komputerowych można wysłać przez modem drukarki lub modem komputerowy. Wszystkie pliki, które można drukować, można wysłać faksem.

### Podłączenie kabli

- Podłącz drukarkę do komputera za pomocą kabla USB (sprzedawanego osobno) w celu zeskanowania dokumentów, które mają zostać wysłane faksem.
- *Jeśli faks ma zostać wysłany przez modem drukarki*, podłącz aktywną linię telefoniczną do złącza faksu w drukarce (FAX – złącze po lewej stronie).

*Jeśli faks ma zostać wysłany przez modem komputerowy*, podłącz aktywną linię telefoniczną do złącza liniowego (☎ – złącze po lewej stronie) w komputerowym modemie faksowym.

## Co należy zrobić w przypadku korzystania z linii DSL (ang. digital subscriber line – cyfrowa linia abonencka)?

Protokół DSL umożliwia przesyłanie cyfrowych danych do komputera za pomocą linii telefonicznej. Urządzenie Dell Photo AIO Printer 964 jest przeznaczone do korzystania z danych analogowych. W przypadku korzystania z funkcji faksu za pomocą linii telefonicznej podłączonej do modemu DSL należy zainstalować filtr DSL, aby uniknąć zakłóceń sygnału u analogowego modemu faksowego.

1. Podłącz filtr DSL do aktywnej linii telefonicznej.

2. Podł cz drukark bezpo rednio do wyj cia filtru DSL.

**UWAGA:** Nie nale y instalowa adnych rozgał ników pomi dzy filtrem DSL a drukark . W razie konieczno ci dodatkow pomoc mo na uzyska u operatora linii DSL.

**UWAGA:** Modemy ISDN (ang. integrated services digital network – sie cyfrowa ze zintegrowanymi uslugami) i modemy kablowe *nie*s modemami faksowymi i za ich pomoc *nie*mo na korzysta z funkcji faksowania.

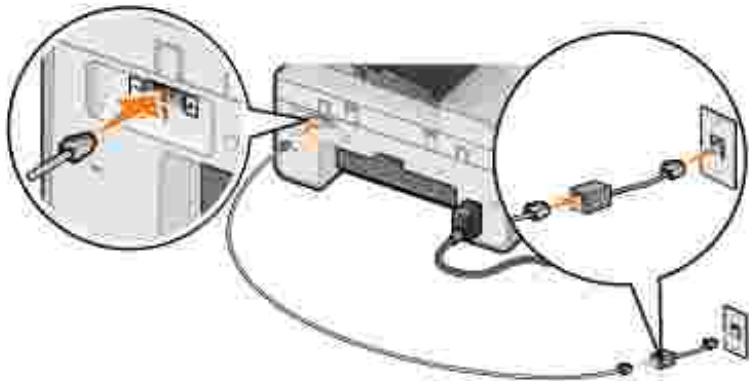

## Korzystanie z faksu za pomoc modemu drukarki

### Wysył anie faksu za pomoc Centrum urz dzenia wielofunkcyjnego Dell

1. Upewnij si , e drukarka jest wł czona i podł czona do komputera za pomoc kabla USB.
2. Umie d dokument na szybie skanera lub w podajniku ADF. Pomoc na ten temat mo na znale w sekcjach [Umieszczanie oryginalnego dokumentu na szybie skanera](#) i [Oryginalne dokumenty nale y ładowa do automatycznego podajnika dokumentów](#).
3. Kliknij kolejno polecenia: Start → Programy lub Wszystkie programy → Drukarki Dell → Dell Photo AIO Printer 964 → Centrum urz dzenia wielofunkcyjnego Dell.
4. Poł ó dokument pod pokryw drukarki *stron do wysł ania w dół*.
5. Z menu rozwijanego Skanowanie wybierz polecenie Faks.
6. Kliknij przycisk Skanuj.
7. Post puj zgodnie z instrukcjami wy wietlanymi na ekranie komputera, aby wysła faks.

### Wysył anie faksu za pomoc narz dzi do obsł ugi faksu Dell Printer Fax

Narz dzia te umo liwiaj wysył anie faksem wszystkich dokumentów, które mo na drukowa .

1. Otwórz dokument przeznaczony do wysł ania.
2. Kliknij kolejno polecenia: Plik → Drukuj.

3. Kliknij ikon narzędzi do obsługi faksu Dell Printer Fax Tools.

Dokument zostanie wysłany jako faks przez modem drukarki.

## Odbieranie faksu

Faksy odbierane za pomocą modemu urządzenia Dell Photo AIO Printer 964 można uzyskać tylko w postaci drukowanych kopii. Więcej informacji na temat odbierania faksów można znaleźć w sekcji [Korzystanie z faksu za pomocą panelu operacyjnego](#).

Jeśli istnieje potrzeba zapisania otrzymanego faksu w komputerze, dokument ten trzeba zeskanować do pliku (patrz [Wysyłanie faksu za pomocą Centrum urządzenia wielofunkcyjnego Dell](#)) lub odebrać go za pomocą modemu komputerowego (patrz [Korzystanie z faksu za pomocą modemu komputerowego](#)).

## Otwieranie narzędzia konfiguracji drukarki

Jeśli istnieje potrzeba dostosowania modemu drukarki do indywidualnych potrzeb związanych z korzystaniem z faksu, należy skorzystać z narzędzia konfiguracji drukarki.

1. Kliknij kolejno polecenia: Start → Programy lub Wszystkie programy → Drukarki Dell → Dell Photo AIO Printer 964 → Centrum urządzenia wielofunkcyjnego Dell.
2. W programie Centrum urządzenia wielofunkcyjnego Dell kliknij kartę Przegląd/Rozwiązywanie problemów, a następnie kliknij polecenie Otwórz narzędzie do konfiguracji drukarki.

## Karty narzędzia do konfiguracji drukarki

Karta:	Umożliwia:
Wysyłanie	<ul style="list-style-type: none"><li>• wprowadzenie swojej nazwy i numeru faksu</li><li>• określenie maksymalnej szybkości wysyłania i jakości wydruku faksów wychodzących</li><li>• wybór, czy cały dokument ma być skanowany przed wybraniem numeru</li><li>• określenie, czy funkcja korekcji błędów ma być włączona</li><li>• określenie, kiedy ma być drukowany raport o użyciu faksu</li><li>• określenie, kiedy ma być drukowany raport o działaniu faksu</li></ul>
Odbieranie	<ul style="list-style-type: none"><li>• wybór, czy na każdej stronie ma być drukowana stopka zawierająca datę, godzinę i numer strony</li><li>• automatyczne zmniejszanie przychodzącego faksu, aby dopasować go do rozmiaru załadowanego papieru lub drukowanie faksu na dwóch arkuszach papieru</li><li>• określenie, czy przed przesłaniem dalej faks ma zostać wydrukowany</li><li>• zarządzanie zablokowanymi faksami.</li></ul>
Połączenie/wybieranie	<ul style="list-style-type: none"><li>• wybór liczby prób ponownego wybierania numeru oraz długości przerwy między próbami w przypadku, gdy nie udało się wysłać faksu przy pierwszej próbie</li><li>• wybór formatu linii telefonicznej, który ma zostać użyty (Impulsowo, Tonowo lub Poza centr. PBX).</li></ul>

	<ul style="list-style-type: none"> <li>• wprowadzenie prefiksu</li> <li>• wybór sposobu odbierania połączeń (również, po wykryciu sygnału w faksu wysyłanego lub po określonej liczbie sygnałów)</li> <li>• wybór wyróżnienia sygnału dzwonka, jeżeli usługa ta jest aktywowana na używanej linii telefonicznej</li> </ul>
Szybkie wybieranie numerów	tworzenie, edytowanie i dodawanie numerów do list szybkiego wybierania i list grupowego wybierania.

## Korzystanie z faksu za pomocą modemu komputerowego

Jeżeli do złącza liniowego w modemie komputerowym (☎) podłączona jest aktywna linia telefoniczna, faksy można wysyłać i odbierać za pomocą Konsoli faksu (tylko w systemie Windows XP) lub komponentu Zarządzanie usługami faksowania (tylko w systemie Windows 2000).

- Użyj Konsoli faksu lub komponentu Zarządzanie usługami faksowania, aby drukować pliki lub odbierać je jako fakсы lub
- użyj Centrum urządzenia wielofunkcyjnego Dell, aby najpierw zeskanować dokument do pliku, a następnie za pomocą Konsoli faksu lub komponentu Zarządzanie usługami faksowania wyślij plik faksem.

### Instalowanie konsoli faksu (tylko w systemie Windows XP)

1. Kliknij kolejno opcje Start → Panel sterowania.
2. Kliknij polecenie Dodaj lub usuń programy.
3. Kliknij Dodaj/Usuń składniki systemu Windows
4. Zaznacz pole wyboru pozycji Usługa faksowania
5. Kliknij przycisk Dalej.

Jeżeli pojawi się stosowny monit, włóż dysk CD-ROM *Microsoft Windows XP* i kliknij przycisk OK. Gdy otworzy się ekran System Microsoft Windows XP – Zapraszamy!, należy go zamknąć.

6. Kliknij przycisk Zakończ.
7. Zamknij okno Dodawanie lub usuwanie programów.

### Konfiguracja Konsoli faksu (tylko w systemie Windows XP)

1. Kliknij kolejno polecenia: Start → Programy lub Wszystkie programy → Akcesoria → Komunikacja → Faks → Konsola faksu.

Wyświetlony zostanie Kreator konfiguracji faksu.

2. Kliknij przycisk Dalej.

3. Wprowadź potrzebne informacje i kliknij Dalej.
4. Wybierz swój modem z rozwijanego menu Wybierz urządzenie faksowe.
5. Zaznacz pole wyboru Włącz odbieranie.

 **UWAGA:** Zaznaczenie pola wyboru Włącz odbieranie pozwala odbierać fakсы, ale może spowodować, że modem komputera będzie odbierał wszystkie połączenia, co uniemożliwi odbieranie poczty głosowej.

- a. Wybierz opcję Odpowiedź rączna lub określ liczbę sygnałów i kliknij przycisk Dalej.
  - b. Wprowadź informacje TSID (Identyfikator subskrybenta nadającego) i kliknij przycisk Dalej.
  - c. Wprowadź informacje CSID (Identyfikator wywołanego subskrybenta) i kliknij przycisk Dalej.
  - d. Zaznacz pole wyboru Wydrukuj na. Jeśli wszystkie odebrane fakсы mają być drukowane, w rozwijanym menu po prawej stronie pola wybierz drukarkę Dell Photo AIO Printer 964.
  - e. Jeśli mają być tworzone archiwalne kopie wszystkich faksów, zaznacz pole wyboru Przechowaj kopie w folderze i określ miejsce przechowywania za pomocą przycisku Przeglądaj.
6. Kliknij przycisk Dalej, sprawdź poprawność ustawień, a następnie kliknij przycisk Zakończ.

## Konfiguracja komponentu Zarządzanie usługami faksowania (tylko w systemie Windows 2000)

1. Kliknij kolejno polecenia:  
Start → Programy → Akcesoria → Komunikacja → Faks → Zarządzanie usługami faksowania.  
  
Wyświetlony zostanie Kreator konfiguracji faksu.
2. Kliknij przycisk Dalej.
3. Wprowadź potrzebne informacje i kliknij Dalej.
4. Z menu rozwijanego wybierz swój modem.
5. Postępuj zgodnie z instrukcjami wyświetlanymi na ekranie komputera, aby zakończyć konfigurację.

## Wysyłanie faksów elektronicznych za pomocą Konsoli faksu lub komponentu Zarządzanie usługami faksowania

1. Otwórz plik przeznaczony do wysłania.
2. Kliknij kolejno polecenia: Plik → Drukuj.
3. Na liście drukarek wybierz urządzenie Faks.

4. Kliknij polecenie Drukuj.
5. Postępuj zgodnie z instrukcjami wyświetlanymi na ekranie komputera, aby wysłać faks.

## Wysyłanie faksu przeznaczonego do wydrukowania za pomocą Centrum urzędzenia wielofunkcyjnego Dell

1. Upewnij się, że drukarka jest włączona i podłączona do komputera za pomocą kabla USB.
2. Umieść dokument na szybie skanera lub w podajniku ADF. Pomoc na ten temat można znaleźć w sekcjach [Umieszczanie oryginalnego dokumentu na szybie skanera](#) i [Oryginalne dokumenty należy ładować do automatycznego podajnika dokumentów](#).
3. Kliknij kolejno polecenia: Start → Programy lub Wszystkie programy → Drukarki Dell → Dell Photo AIO Printer 964 → Centrum urzędzenia wielofunkcyjnego Dell.
4. Połóż dokument pod pokrywę drukarki *stron do wysłania w dół*.
5. Z menu rozwijanego Skanowanie wybierz opcję Plik.
6. Zapisz plik we właściwym miejscu.
7. Otwórz plik, który przed chwilą został zeskanowany i zapisany.
8. Kliknij kolejno polecenia: Plik → Drukuj.
9. Na liście drukarek wybierz urządzenie Faks.
10. Kliknij polecenie Drukuj.
11. Postępuj zgodnie z instrukcjami wyświetlanymi na ekranie komputera, aby wysłać faks.

## Odbieranie faksów za pomocą Konsoli faksu lub komponentu Zarządzanie usługami faksowania.

1. Upewnij się, że aktywna linia telefoniczna jest podłączona do złącza liniowego (RJ) w modemie komputerowym.
2. Kliknij kolejno polecenia: Start → Programy lub Wszystkie programy → Akcesoria → Komunikacja → Faks.
3. Kliknij polecenie Konsola faksu lub Zarządzanie usługami faksowania.

Jeśli podczas konfiguracji Konsoli faksu zaznaczono pole wyboru Włącz odbieranie, komputer jest gotowy do odbierania faksów.

 **UWAGA:** Zaznaczenie pola wyboru Włącz odbieranie pozwala odbierać fakсы, ale może spowodować, że modem komputera będzie odbierał wszystkie połączenia, co uniemożliwi odbieranie poczty głosowej.

## Przeглядanie wysłanych i otrzymanych faksów, korzystając z Konsoli



## faksu lub komponentu Zarządzanie usług faksowania

 **UWAGA:** Konsola faksu rozpoznaje tylko fakсы wysyłane i otrzymywane przez Konsolę faksu.

1. Kliknij kolejno polecenia: Start→ Programy lub Wszystkie programy→ Akcesoria→ Komunikacja→ Faks.
2. Kliknij polecenie Konsola faksu lub Zarządzanie usług faksowania.

Fakсы otrzymane mogą przeglądać w folderze Skrzynka odbiorcza, a wysyłane w folderze Elementy wysyłane

## Wyświetlanie stanu faksu, korzystając zKonsoli faksu lub komponentu Zarządzanie Usług faksowania.

1. Kliknij kolejno polecenia: Start→ Programy lub Wszystkie programy→ Akcesoria→ Komunikacja→ Faks.
2. Kliknij polecenie Konsola faksu lub Usługi zarządzania faksem.
3. Wyświetlone zostaną następujące foldery:
  - o Przychodzące — aktualnie odbierane fakсы
  - o Skrzynka odbiorcza — fakсы, które zostały odebrane
  - o Skrzynka nadawcza — fakсы zaplanowane do wysłania
  - o Elementy wysyłane — fakсы pomylśnie wysłane
4. Kliknij wybrany folder.
5. W prawym okienku kliknij dany faks, a następnie kliknij polecenie Preferencje lub Właściwości.
6. Kliknij kartę Ogólne i przejrzyj wiersz Stan.
7. Po zakończeniu kliknij przycisk Zamknij.



---

## Szybkie wybieranie numerów



W celu uproszczenia wysłania faksów można wprowadzić do 99 numerów szybkiego wybierania. Można zapisać 89 indywidualnych faksowych numerów szybkiego wybierania i 10 wpisów grupowych, które mogą zawierać do 30 numerów każdy.

## Tworzenie listy szybkiego wybierania za pomocą panelu operacyjnego

1. W menu głównym wybierz tryb Faks i naciśnij przycisk Wybierz .



2. Za pomocą przycisków strzałek w górę i w dół   przejdź do elementu Księżka telefoniczna i naciśnij przycisk Wybierz .

Otworzy się menu Księżka telefoniczna.



3. Za pomocą przycisków strzałek w górę i w dół   przejdź do elementu Dodaj wpis i naciśnij przycisk Wybierz .

Otworzy się menu Księżka telefoniczna: Dodaj wpis.

4. Wprowadź nazwę za pomocą klawiatury.
  - a. Znajdź przycisk numeryczny odpowiadający literze, którą chcesz wprowadzić i naciśnij go, a pojawi się właściwa litera.
  - b. Naciśnij przycisk strzałki w prawo , aby przejść do pola następnej litery lub odczekaj dwie sekundy na przyjęcie tekstu.



 **UWAGA:** Odstęp pomiędzy słowami można wprowadzić, naciskając dwukrotnie przycisk strzałki w prawo .

- c. Powtarzaj powyższe czynności, aż do zakończenia wprowadzania tekstu.

 **UWAGA:** Znak można usunąć, naciskając przycisk strzałki w lewo .

5. Naciśnij przycisk strzałki w dół , aby przejść do pola Numer faksu.
6. Wprowadź numer faksu za pomocą klawiatury.

 **UWAGA:** Najniższy dostępny numer szybkiego wybierania jest automatycznie przypisywany do danego adresata. Zmiana numeru szybkiego wybierania nie jest możliwa.



7. Naciśnij przycisk strzałki w dół , aby przejść do polecenia Dodaj wpis.
8. Naciśnij przycisk Wybierz .

## Tworzenie listy szybkiego wybierania za pomocą komputera

1. Kliknij kolejno polecenia: Start → Programy (lub Wszystkie Programy) → Drukarki Dell → Dell Photo AIO Printer 964 → Narzędzie konfiguracji drukarki.
2. Kliknij kartę Szybkie wybieranie numerów.
3. Postępuj zgodnie z instrukcjami wyświetlanymi na karcie Szybkie wybieranie numerów, aby dodać



nowy numer do listy.

## Tworzenie listy grup szybkiego wybierania za pomocą panelu operacyjnego

1. W menu głównym za pomocą przycisków strzałek w górę i w dół   przejdź do elementu Faks i naciśnij przycisk Wybierz .

2. Za pomocą przycisków strzałek w górę i w dół   przejdź do elementu Księżka telefoniczna i naciśnij przycisk Wybierz .

Otworzy się menu Księżka telefoniczna.



3. Za pomocą przycisków strzałek w górę i w dół   przejdź do elementu Dodaj grup i naciśnij przycisk Wybierz .

Otworzy się menu Księżka telefoniczna: Dodaj grup.

4. Za pomocą klawiatury wprowadź nazwę grupy.

a. Znajdź przycisk numeryczny odpowiadający literze, którą chcesz wprowadzić i naciśnij go, a pojawi się właściwa litera.

b. Naciśnij przycisk strzałki w prawo , aby przejść do pola następnej litery lub odczekaj dwie sekundy na przyjęcie tekstu.

 **UWAGA:** Odstęp pomiędzy słowami można wprowadzić, naciskając dwukrotnie przycisk strzałki w prawo .

c. Powtarzaj powyższe czynności, aż do zakończenia wprowadzania tekstu.

 **UWAGA:** Znak można usunąć, naciskając przycisk strzałki w lewo .

5. Naciśnij przycisk strzałki w dół , aby przejść do pola Numer faksu.

6. Wprowadź pierwszy numer faksu za pomocą klawiatury.

7. Naciśnij przycisk Wybierz .





Pole Numer faksu zostanie wyczyszczone.

8. Za pomocą klawiatury wprowadź następny numer faksu z danej grupy.

9. Naciśnij przycisk Wybierz .
10. Powtarzaj te czynności, aż zostaną określone wszystkie numery (nie więcej niż 30) z danej grupy.

 **UWAGA:** Najniższy dostępny numer grupy szybkiego wybierania jest automatycznie przypisywany do danej grupy. Zmiana numeru grupy szybkiego wybierania nie jest możliwa.

## Korzystanie z listy szybkiego wybierania i listy grup szybkiego wybierania







1. W menu głównym za pomocą przycisków strzałek w górę i w dół   zaznacz element Faks i naciśnij przycisk Wybierz .
2. Za pomocą klawiatury wprowadź dwucyfrowy numer szybkiego wybierania.
3. Naciśnij przycisk Start .

 **UWAGA:** Jeśli podczas wprowadzania numerów zostaną wprowadzone tylko dwie cyfry, drukarka potraktuje je jako numer szybkiego wybierania. Jeśli zostaną wprowadzone więcej niż dwie cyfry, drukarka potraktuje je jako numer faksu.

 **UWAGA:** W przypadku wysłania faksu między dwoma urzędzeniami w biurze korzystaj z jedno- lub dwucyfrowych numerów wewnętrznych należy przed wprowadzeniem numeru wewnętrznego nacisnąć klawisze gwiazdki (\*) i krzyżyka (#), aby numer został potraktowany jako numer wewnętrzny, a nie numer szybkiego wybierania.



---

## Ręczne wybieranie numeru podczas słuchania sygnału na linii telefonicznej (Z odwoł. słuch.)

1. W menu głównym za pomocą przycisków strzałek w górę i w dół   przejdź do elementu Faks i naciśnij przycisk Wybierz .
2. Za pomocą przycisków strzałek w górę i w dół   przejdź do elementu Z odwoł. słuch..
3. Naciśnij przycisk Wybierz , aby drukarka przeszła w stan aktywny.
4. Wprowadź numer, na który ma zostać wysłany faks.
5. Naciśnij przycisk Start , aby wysłać faks.

---

## Wysyłanie wstrzymanego faksu

1. W menu głównym za pomocą przycisków strzałek w górę i w dół   przejdź do elementu Faks i naciśnij przycisk Wybierz .

2. Za pomocą przycisków strzałek w górę i w dół   przejdź do elementu Opóźnij wysyłanie faksu.

Otworzy się ekran opóźniania wysyłania faksu

3. Za pomocą klawiatury określ godzinę i naciśnij przycisk strzałki w prawo .

4. Za pomocą klawiatury określ minuty i naciśnij przycisk strzałki w prawo .

5. Za pomocą klawiatury określ, czy podana godzina odnosi się do czasu przed południem – AM (1), po południu – PM (2), czy też zapisana jest w formacie dwudziestoczterogodzinnym (3).

6. Naciśnij przycisk Wybierz .

7. Wprowadź numer, na który ma zostać wysłany faks.

8. Naciśnij przycisk Start .



O wyznaczonej godzinie zostanie wybrany numer faksu i faks zostanie wysłany na wybrany numer. Jeżeli przesłanie faksu nie powiedzie się, próby będą ponawiane zgodnie z ustawieniami dotyczącymi prób ponawiania wybierania.



---

## Blokowanie faksów



Blokowanie faksu umożliwia określenie, od kogo mają być odbierane fakсы. Można zablokować dostarczanie faksów z do 50 numerów.

## Tworzenie listy zablokowanych faksów



1. W menu głównym za pomocą przycisków strzałek w górę i w dół   przejdź do elementu Faks i naciśnij przycisk Wybierz .

2. Za pomocą przycisków strzałek w górę i w dół   przejdź do elementu Ustaw. faksu i naciśnij przycisk Wybierz .

Otworzy się menu Ustaw. faksu.



3. Za pomocą przycisków strzałek w górę i w dół   przejdź do elementu Blokowanie faksu i naciśnij przycisk Wybierz .

Otworzy się menu Blokowanie faksu.



4. Za pomocą przycisków strzałek w górę i w dół   przejdź do elementu Zablokuj faks. Dodaj wpis i naciśnij przycisk Wybierz .

Otworzy się ekran Zablokuj faks. faks: Dodaj wpis.

5. Określ nazwę, korzystając z klawiatury.
- Znajdź przycisk numeryczny odpowiadający literze, którą chcesz wprowadzić i naciśnij go, a pojawi się właściwa litera.
  - Naciśnij przycisk strzałki w prawo , aby przejść do pola następnej litery lub odczekaj dwie sekundy na przyjęcie tekstu.

 **UWAGA:** Odstęp pomiędzy słowami można wprowadzić, naciskając dwukrotnie przycisk strzałki w prawo .

- Powtarzaj powyższe czynności, aż do zakończenia wprowadzania tekstu.



 **UWAGA:** Znak można usunąć, naciskając przycisk strzałki w lewo .



6. Za pomocą klawiatury wprowadź numer faksu, a następnie naciśnij przycisk Wybierz .

 **UWAGA:** Najniższy dostępny numer dla zablokowanego faksu jest automatycznie przypisywany do danego kontaktu. Zmiana numeru zablokowanego faksu nie jest możliwa.



Od tego momentu drukarka nie będzie przyjmowała faksów z tego numeru faksu, gdy funkcja blokowania faksów jest włączona.

## Włączenie blokowania faksów



1. W menu głównym za pomocą przycisków strzałek w górę i w dół   przejdź do elementu Faks i naciśnij przycisk Wybierz .

2. Za pomocą przycisków strzałek w górę i w dół   przejdź do elementu Ustawienia faksu i naciśnij przycisk Wybierz .

Otworzy się menu Ustawienia faksu.

3. Za pomocą przycisków strzałek w górę i w dół   przejdź do elementu Blokowanie faksu i naciśnij przycisk Wybierz .







Otworzy się menu Blokowanie faksu.

4. Za pomoc prawego i lewego przycisku strzałki   zaznacz ustawienie włącz czy w opcji Lista blokad.



Jeśli drukarka wykryje połączenie faksowe pochodzące z numeru znajdującego się na liście zablokowanych numerów, połączenie zostanie rozłączone.

5. Naciśnij przycisk Wybierz .



## Blokowanie faksów bez numeru identyfikacyjnego nadawcy

1. W menu głównym za pomoc przycisków strzałek w górę i w dół   przejdź do elementu Faks i naciśnij przycisk Wybierz .
2. Za pomoc przycisków strzałek w górę i w dół   przejdź do elementu Ustaw. faksu i naciśnij przycisk Wybierz .

Otworzy się menu Ustaw. faksu.

3. Za pomoc przycisków strzałek w górę i w dół   przejdź do elementu Blokowanie faksu i naciśnij przycisk Wybierz .







Otworzy się menu Blokowanie faksu.

4. Za pomoc prawego i lewego przycisku strzałki   zaznacz włącz przy poleceniu Blokuj bez ID.
5. Naciśnij przycisk Wybierz .



Jeśli drukarka wykryje połączenie faksowe pochodzące z urządzenia bez numeru identyfikacyjnego nadawcy, połączenie zostanie rozłączone.

---

## Zmiana kodu odbierania



1. W menu głównym za pomoc przycisków strzałek w górę i w dół   przejdź do elementu Faks i naciśnij przycisk Wybierz .
2. Za pomoc przycisków strzałek w górę i w dół   przejdź do elementu Ustaw. faksu i naciśnij przycisk Wybierz .

Otworzy się menu Ustaw. faksu.

3. Za pomoc przycisków strzałek w górę i w dół   przejdź do elementu Dzwonienie i

odpowiadanie i naciśnij przycisk Wybierz .

Otworzy się menu Dzwonienie i odpowiadanie.

4. Za pomocą przycisków strzałek w górę i w dół   przewiń do elementu Kod odbierania i naciśnij przycisk Wybierz .

Otworzy się okno Kod ręcznego odbierania.

5. Za pomocą klawiatury wprowadź nowy kod składający się z od 1 do 7 znaków.

 **UWAGA:** Kod odbierania może składać się z cyfr od 0 do 9 oraz znaków krzyżyka (#) i gwiazdki (\*). Wszystkie inne znaki będą ignorowane.

6. Naciśnij przycisk Wybierz .

Kod zostanie zapisany. Odbieraj c faks ręcznie następnym razem, wprowadź nowy kod za pomocą klawiatury.





---

## Korzystanie z automatycznej konwersji faksów



W przypadku wysłania faksem dokumentu o wysokiej rozdzielczości do urządzenia faksowego, które drukuje w mniejszej rozdzielczości, drukarka Dell Photo AIO Printer 964 może automatycznie dostosować wysłany faks.

 **UWAGA:** Jeśli funkcja Automatyczna konwersja faksów jest wyłączona i wysłany faks nie jest zgodny z urządzeniem odbierającym, faks nie zostanie wysłany i wyświetlona zostanie informacja o błędzie „Nieobsług. tryb faksu”.

Funkcja Automatyczna konwersja faksów jest włączona domyślnie. Wyłączenie funkcji Automatyczna konwersja faksów:





1. W menu głównym za pomocą przycisków strzałek w górę i w dół   przewiń do elementu Faks i naciśnij przycisk Wybierz .
2. Za pomocą przycisków strzałek w górę i w dół   przewiń do elementu Ustaw. faksu i naciśnij przycisk Wybierz .

Otworzy się menu Ustaw. faksu.

3. Za pomocą przycisków strzałek w górę i w dół   przewiń do elementu Wybieranie i wysyłanie i naciśnij przycisk Wybierz .



Otworzy się menu Wybieranie i wysyłanie

4. Za pomocą przycisków strzałek w górę i w dół   przewiń do elementu Automatyczna konwersja faksu.
5. Za pomocą lewego i prawego przycisku strzałki   zaznacz opcję Wyłącz.
6. Naciśnij przycisk Wybierz .

# Opis oprogramowania

- [Korzystanie z programu Centrum urz dzenia wielofunkcyjnego Dell](#)
- [Korzystanie z narz dzia Preferencje wydruku](#)
- [Korzystanie z programu Dell Picture Studio](#)
- [Korzystanie z Mened era kart pamici](#)
- [Dell Ink Management System \(system zarz dziania atramentem\)](#)
- [Usuwanie i ponowne instalowanie oprogramowania](#)

Oprogramowanie drukarki składa si z nast puj cych elementów:

- Centrum urz dzenia wielofunkcyjnego Dell – umo liwia wykonywanie ró nych operacji skanowania, kopiowania, wysył ania faksów oraz drukowania, przy u yciu zarówno dopiero co zeskanowanych, jak i wcze niej zapisanych dokumentów i obrazów.
- Preferencje wydruku – umo liwia dostosowywanie ustawie drukarki.
- Dell Picture Studio™ – umo liwia zarz dzanie, edycj , wy wietlanie, drukowanie i konwertowanie fotografii oraz innego typu obrazów.
- Mened er kart pamici – umo liwia wy wietlanie, zarz dzanie, edytowanie, drukowanie i zapisywanie fotografii na komputerze.
- Dell Ink Management System™ – ostrzega u ytkownika, gdy w drukarce ko czy si atrament.

---

## Korzystanie z programu Centrum urz dzenia wielofunkcyjnego Dell

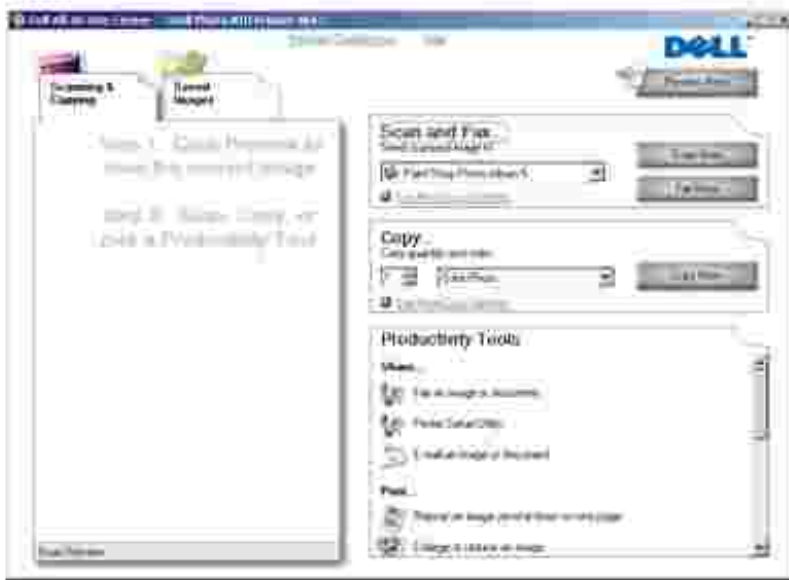

Centrum urządzeń wielofunkcyjnych Dell umożliwia:

- skanowanie, kopiowanie, wysyłanie faksów oraz korzystanie z narzędzi wizualizacji wydajności;
- wybór miejsca, do którego ma zostać wysłany zeskanowany obraz;
- wybór liczby kopii oraz ich koloru;
- dostęp do informacji na temat przeglądów i rozwiązywania problemów;
- przeglądanie obrazów przeznaczonych do drukowania lub kopiowania;
- zarządzanie fotografiami (kopiowanie do folderów, drukowanie, kreatywne kopiowanie).

Dostęp do programu Centrum urządzeń wielofunkcyjnych Dell:

Kliknij kolejno polecenia: Start → Programy lub Wszystkie programy → Drukarki Dell → Dell Photo AIO Printer 964 → Centrum urządzeń wielofunkcyjnych Dell.

Program Centrum urządzeń wielofunkcyjnych Dell składa się z czterech głównych sekcji: Skanowanie i wysyłanie faksów, Kopiowanie, Narzędzia wizualizacji wydajności oraz Podgląd.

Nazwa sekcji:	Umożliwia:
Skanowanie i wysyłanie faksów	<ul style="list-style-type: none"> <li>• wybór programu, do którego ma zostać wysłany zeskanowany obraz;</li> <li>• wybór rodzaju skanowanego obrazu;</li> <li>• wybór sposobu wykorzystania zeskanowanego obrazu;</li> <li>• wybór polecenia Wyślij faks</li> </ul> <p><b>UWAGA:</b> Aby wyświetlić wszystkie ustawienia, należy kliknąć opcję Pokaż więcej ustawień skanowania.</p>
Kopiowanie	<ul style="list-style-type: none"> <li>• wybór liczby kopii oraz ich koloru;</li> <li>• wybór ustawienia jakości kopii,</li> <li>• dostosowywanie rozmiaru skanowanego obszaru,</li> <li>• rozjaśnianie lub przyciemnianie kopii (w tym celu można też skorzystać z panelu operacyjnego),</li> <li>• powiększanie lub zmniejszanie kopii.</li> </ul> <p><b>UWAGA:</b> Aby wyświetlić wszystkie ustawienia, należy kliknąć opcję Pokaż więcej ustawień kopiowania.</p>
Narzędzia zwiększające wydajność	<ul style="list-style-type: none"> <li>• wysyłanie obrazu lub dokumentu faksem,</li> <li>• korzystanie z narzędzia do konfiguracji drukarki,</li> <li>• wysyłanie obrazu lub dokumentu pocztą e-mail,</li> <li>• powtarzanie obrazu kilka razy na stronie,</li> <li>• powiększanie lub zmniejszanie obrazu,</li> <li>• drukowanie obrazu jako wielostronicowego plakatu,</li> <li>• drukowanie kilku stron na jednym arkuszu papieru,</li> <li>• zapisywanie obrazu na komputerze,</li> <li>• zapisywanie wielu fotografii (funkcja MagiChop),</li> <li>• Skanowanie i zapisywanie w formacie PDF,</li> <li>• edytowanie tekstu znajdującego się w skanowanym dokumencie (funkcja optycznego rozpoznawania znaków),</li> <li>• modyfikowanie obrazu za pomocą edytora fotografii.</li> </ul>
Podgląd	<ul style="list-style-type: none"> <li>• wybieranie na podglądzie obszaru obrazu, który zostanie zeskanowany;</li> <li>• podgląd obrazu w takiej postaci, w jakiej zostanie on wydrukowany lub skopiowany.</li> </ul>

Aby uzyskać więcej informacji na temat Centrum urządzenia wielofunkcyjnego Dell, kliknij [Icône Pomoc](#) w oknie Centrum urządzenia wielofunkcyjnego Dell.

## Korzystanie z narzędzia Preferencje wydruku

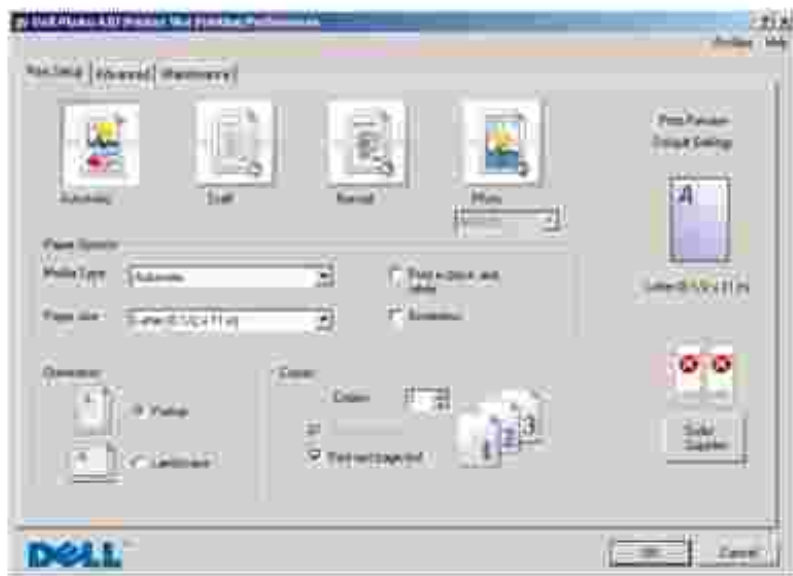

Narzędzie Preferencje wydruku pozwala zmieniać ustawienia drukarki. W zależności od typu tworzonego projektu można zmieniać ustawienia drukarki w oknie Preferencje wydruku.

Otwieranie narzędzia Preferencje wydruku:

1. Przy otwartym dokumencie kliknij kolejno polecenia: Plik → Drukuj.

Zostanie wyświetlone okno dialogowe Drukowanie.

2. W oknie dialogowym Drukowanie kliknij przycisk Preferencje, Właściwości, Opcje lub Ustawienia (w zależności od programu i systemu operacyjnego).

Pojawi się okno dialogowe Preferencje wydruku.

Dostęp do narzędzia Preferencje wydruku bez otwartego dokumentu:

1. W systemie Windows XP kliknij kolejno polecenia: Start → Panel sterowania → Drukarki i inny sprzęt → Drukarki i faksy.

W systemie Windows 2000 kliknij kolejno polecenia: Start → Ustawienia → Drukarki.

2. Kliknij prawym przyciskiem myszy ikonę drukarki, a następnie wybierz Preferencje wydruku.

 **UWAGA:** Zmiany ustawień drukarki wprowadzane w folderze Drukarki stają się ustawieniami domowymi dla wszystkich programów.

## Karty narzędzia Preferencje wydruku

Karta	Opcje
Ustawienia drukowania	Jako – do wyboru Automatyczna, Niska, Normalna i Fotografia, w zależności od oczekiwanej jakości wydruku. Niska jest najszybszą opcją, jednak nie powinno się jej wybierać, jeżeli zainstalowano nabój fotograficzny.
	Typ nośnika – umożliwia ręczne ustawianie typu papieru lub automatyczne wykrywanie typu papieru przez czujnik drukarki.
	Rozmiar papieru – umożliwia wybranie rozmiaru i typu papieru.
	Drukuj obrazy kolorowe jako czarno-białe – drukowanie kolorowych obrazów jako czarno-białych umożliwia oszczędzenie atramentu w naboju kolorowym. <b>UWAGA:</b> Ustawienie to jest niedostępne, jeżeli wcześniej wybrano opcję Używaj kolorowego naboju do wszystkich wydruków w kolorze czarnym.
	Orientacja – pozwala określić sposób umieszczenia dokumentu na wydruku. Wydruk może mieć orientację pionową lub poziomą.
	Kopie – umożliwia dostosowywanie sposobu drukowania przez drukarkę kilku kopii w ramach jednego zadania drukowania: Sortuj kopie, Normalnie, Drukuj od ostatniej strony.
Zaawansowane	Druk dwustronny – ta opcja umożliwia drukowanie na obu stronach arkusza papieru.
	Układ – dostępne opcje to: Normalny, Wstęga, Odbicie lustrzane, Kilka stron na arkuszu, Plakat, Broszura lub Bez obramowania.
	Automatyczne wyostrażanie obrazu – umożliwia automatyczne wybieranie optymalnego poziomu wyostrażenia obrazu na podstawie zawartości obrazu.
	Więcej opcji – umożliwia określenie ustawień Tryb wyglądu i Complete-A-Print.
Przegląd	Instaluj naboje drukujące
	Wyczyść naboje drukujące
	Kalibruj naboje drukujące
	Wydrukuj strony testowe
	Obsługa sieci

## Korzystanie z programu Dell Picture Studio

Korzystając z programu Dell Picture Studio, można zapoznać się z możliwościami fotografii cyfrowej oraz poznać zasady dotyczące porządkowania, tworzenia i drukowania fotografii. Program Dell Picture Studio składa się z dwóch komponentów:

- Paint Shop Photo Album 5 (album fotograficzny)

Kliknij kolejno polecenia: Start → Programy lub Wszystkie programy → Dell Picture Studio 3 → Paint Shop Photo Album 5 → Paint Shop Photo Album 5.

- Paint Shop Pro Studio (studio graficzne)

Kliknij kolejno polecenia: Start→ Programy lub Wszystkie programy→ Dell Picture Studio 3→ Paint Shop Pro Studio→ Jasc Paint Shop Pro Studio.

---

## Korzystanie z Menedera kart pamięci



Meneder kart pamięci (MCM, od ang. Memory Card Manager) umożliwia wyświetlanie, zarządzanie, edytowanie, drukowanie i zapisywanie fotografii z karty pamięci na komputerze.

Uruchamianie programu Meneder kart pamięci (MCM):

1. Włóż kartę pamięci do gniazda karty pamięci lub klucz USB do portu PictBridge z przodu drukarki.

Po odczytaniu karty drukarka automatycznie przełączy się na Tryb Fotograficzny.

2. Za pomocą przycisków strzałek w górę i w dół   przejdź do elementu Zapisz fotografie na komputerze i naciśnij przycisk Wybierz .

Program Meneder kart pamięci (MCM) można także uruchomić z poziomu komputera, klikając Start→ Programy lub Wszystkie programy→ Drukarki Dell→ Dell Photo AIO Printer 964→ Aktywuj Menedera kart pamięci.

Więcej informacji na temat Menedera kart pamięci można znaleźć w części [Drukowanie fotografii z karty pamięci](#).

---

## Dell Ink Management System (system zarządzania atramentem)

Podczas drukowania każdego zadania wyświetlane jest okno postępu drukowania pokazujące postępowanie zadania drukowania, a także ilość atramentu pozostałego w naboju i przybliżoną liczbę stron, które można jeszcze wydrukować. Licznik stron nie jest wyświetlany podczas drukowania pierwszych 50 stron. Zostaje on wyświetlony dopiero po rozpoznaniu sposobu, w jaki użytkownik najczęściej korzysta z drukarki, co umożliwia dokładniejsze oszacowanie ilości zużywanego atramentu. Liczba pozostałych stron zmienia się w zależności od typu zadania drukowania wykonywanych przez drukarkę.

Kiedy spada poziom atramentu, przy próbie drukowania na ekranie zostaje wyświetlone ostrzeżenie o niskim poziomie atramentu. Ostrzeżenie to jest wyświetlane podczas każdego drukowania, do momentu zainstalowania nowego naboju. Aby uzyskać więcej informacji na temat wymiany naboju z atramentem, zobacz [Wymiana naboju z atramentem](#).

Gdy jeden lub obydwa naboje z atramentem są puste, podczas prób drukowania wyświetlane zostaje okno Nabój zarezerwowany. Jeśli drukowanie będzie kontynuowane, rezultat może być gorszy niż oczekiwany.

Jeśli skończy się atrament w czarnym naboju, można drukować na czarno, korzystając z naboju kolorowego (Process Black), wybierając opcję Complete-A-Print (Dokończ drukowanie) przed kliknięciem przycisku Kontynuuj drukowanie. Jeśli wybrana zostanie opcja Complete-A-Print (Dokończ drukowanie) i kliknięty zostanie przycisk Kontynuuj drukowanie, drukarka będzie używała koloru czarnego Process Black, a do wymiany czarnego naboju lub odznaczenia tej opcji w narzędziu Preferencje wydruku na karcie Zaawansowane w sekcji Więcej opcji. Okno dialogowe Nabój zarezerwowany nie zostanie wyświetlone ponownie, dopóki nabój o niskim poziomie atramentu nie zostanie wymieniony. Pole wyboru Complete-A-Print (Dokończ drukowanie) jest automatycznie resetowane w momencie instalacji nowego naboju.



---

## Usuwanie i ponowne instalowanie oprogramowania



Jeśli drukarka działa nieprawidłowo lub podczas korzystania z drukarki wyświetlane są komunikaty o błędach komunikacji, można usunąć oprogramowanie drukarki i zainstalować je ponownie.

1. Kliknij kolejno polecenia: Start → Programy lub Wszystkie programy → Drukarki Dell → Dell Photo AIO Printer 964 → Odinstaluj urządzenie Dell Photo AIO Printer 964.
2. Postępuj zgodnie z instrukcjami wyświetlanymi na ekranie komputera, aby usunąć oprogramowanie drukarki.
3. Przed ponowną instalacją oprogramowania uruchom ponownie komputer.
4. Włóż dysk CD-ROM *Drivers and Utilities* (Sterowniki i narzędzia) i postępuj według instrukcji wyświetlanych na ekranie komputera, aby zainstalować oprogramowanie.

Jeśli ekran instalacyjny nie zostanie wyświetlony:

- a. W systemie *Windows XP* kliknij kolejno polecenia: Start → Mój komputer.

W systemie *Windows 2000* kliknij dwukrotnie ikonę Mój komputer na pulpicie.

- b. Kliknij dwukrotnie ikonę stacji dysków CD-ROM. W razie potrzeby kliknij dwukrotnie plik `setup.exe`.
- c. Kiedy zostanie wyświetlony ekran instalacji oprogramowania drukarki, kliknij przycisk Instalacja osobista lub Instalacja sieciowa.
- d. Postępuj zgodnie z instrukcjami wyświetlanymi na ekranie, aby zakończyć instalację.

# Konserwacja nabojów z atramentem

- [Wymiana nabojów z atramentem](#)
  - [Kalibracja nabojów z atramentem](#)
  - [Czyszczenie dysz nabojów z atramentem](#)
- 

## Wymiana nabojów z atramentem

 **UWAGA:** Przed wykonaniem jakiegokolwiek procedury opisanej w tej sekcji należy przeczytać informacje dotyczące bezpieczeństwa w *Podręczniku użytkownika* i stosować się do nich.

Naboje z atramentem Dell są dostępne tylko za pośrednictwem firmy Dell. Dodatkowe naboje z atramentem można zamówić w trybie online pod adresem [www.dell.com/supplies](http://www.dell.com/supplies) lub telefonicznie. Aby uzyskać informacje na temat zamawiania przez telefon, zobacz sekcję dotyczącą zamawiania materiałów eksploatacyjnych w *Podręczniku użytkownika*.

Firma Dell zaleca stosowanie w tej drukarce nabojów z atramentem firmy Dell. Gwarancja firmy Dell nie obejmuje problemów spowodowanych korzystaniem z akcesoriów, części lub komponentów innych niż dostarczone przez firmę Dell.

1. Włóż drukarkę.
2. Podnieś moduł drukarki.



Kosz na naboje przesunie się i zatrzyma się w pozycji ładowania, chyba że drukarka jest zajęta.

3. Naciśnij dźwignię naboju, aby podnieść pokrywy wszystkich nabojów.



4. Wyjmij stare naboje.

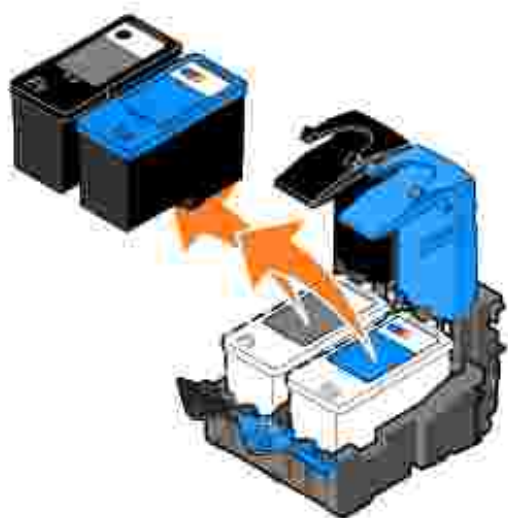

5. Umieść naboje w pojemniku nieprzepuszczającym powietrza (pojemnik taki dołączony jest do każdego nowego naboju foto) lub wyrzuć je.

6. W przypadku instalowania nowych nabojów z atramentem usuń naklejkę i przezroczystą taśmę z tylnej i dolnej części każdego naboju.

 **UWAGA:** Poniższa ilustracja pokazuje czarny i kolorowy nabój (stosowane do normalnego drukowania). Do drukowania fotografii należy używać naboju foto (sprzedawanego osobno) i naboju kolorowego.

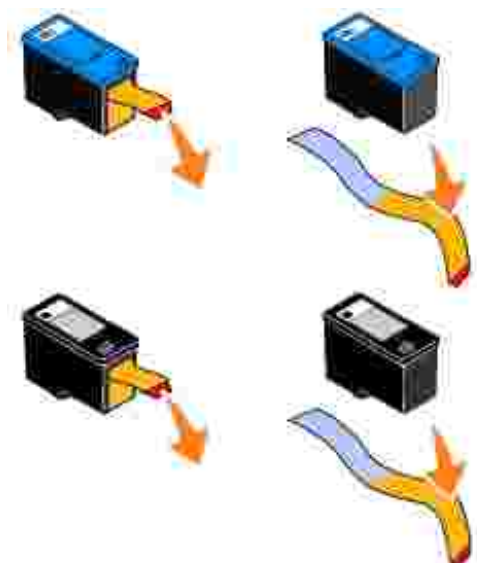

7. Włóż nowe naboje z atramentem. Upewnij się, że nabój czarny lub foto jest starannie zamocowany w lewym koszu na naboje, a nabój kolorowy jest starannie zamocowany w prawym koszu na naboje.

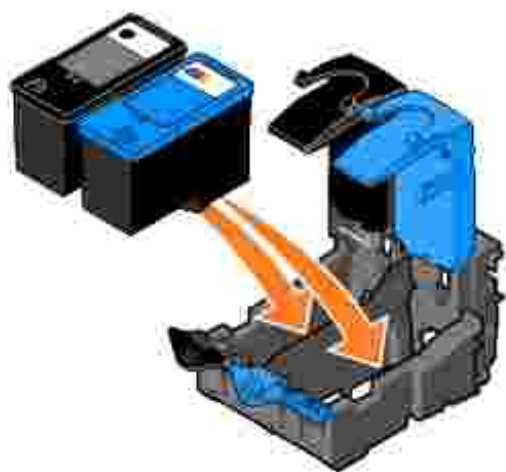

8. Zatrzasknij pokrywę nabojów.



9. Zamknij moduł drukarki.



Strona kalibracji zostanie wydrukowana automatycznie.

---

## Kalibracja nabojów z atramentem

Drukarka automatycznie wykona kalibrację nabojów po ich zainstalowaniu lub wymianie. Można sprawdzić kalibrację nabojów, drukując stronę kalibracji. Po zamknięciu modułu drukarki, naciśnij przycisk Wybierz . Rozpocznie się drukowanie strony kalibracji. Podczas drukowania na wyświetlaczu panelu operacyjnego widoczny jest komunikat Drukowanie strony kalibracji. Po zakończeniu drukowania jest wyświetlany komunikat zakończono automatyczną kalibrację. Od tej pory naboje z atramentem są skalibrowane, dzięki czemu zapewniają optymalną jakość wydruku.

Kalibracja nabojów z atramentem może być również konieczna, gdy drukowane znaki mają nieprawidłowe kształty lub nie są wyrównane do lewego marginesu, a także gdy pionowe lub proste linie na wydruku są faliste.

W celu skalibrowania nabojów:

1. Załaduj papier na podórk papieru. Aby uzyskać więcej informacji, zobacz [Ładowanie papieru](#).
2. W systemie *Windows XP* kliknij kolejno polecenia: Start → Panel sterowania → Drukarki i inny sprzęt → Drukarki i faksy.

W systemie *Windows 2000* kliknij kolejno polecenia: Start → Ustawienia → Drukarki .

3. Kliknij prawym przyciskiem myszy ikon drukarki Dell Photo AIO Printer 964.
4. Kliknij opcję Preferencje wydruku.

Pojawi się okno dialogowe Preferencje wydruku.

5. Kliknij kartę Przegląd.
6. Kliknij polecenie Kalibruj naboje drukujące.
7. Kliknij polecenie Drukuj.

Podczas drukowania strony nastąpi kalibracja naboju.



**UWAGA:** Można również skalibrować naboje za pomocą panelu operacyjnego drukarki, wybierając polecenie *Skałibruj naboje* z menu *Przegląd*.

---

## Czyszczenie dysz naboju z atramentem

Wyczyszczenie dysz może okazać się konieczne, gdy:

- białe linie pojawiają się na grafice i czarnych obszarach,
- druk jest rozmazany lub zbyt ciemny,
- kolory są wyblakłe lub nie są drukowane częściowo lub w całości,
- linie pionowe są postrzępione lub mają nierówne krawędzie.

W celu wyczyszczenia dysz naboju z atramentem:

1. Załaduj papier. Aby uzyskać więcej informacji, zobacz [Ładowanie papieru](#).
2. W systemie *Windows XP* kliknij kolejno polecenia: Start → Panel sterowania → Drukarki i inny sprzęt → Drukarki i faksy.

W systemie *Windows 2000* kliknij kolejno polecenia: Start → Ustawienia → Drukarki .

3. Kliknij prawym przyciskiem myszy ikon drukarki Dell Photo AIO Printer 964.
4. Kliknij opcję Preferencje wydruku.

Pojawi się okno dialogowe Preferencje wydruku.

5. Kliknij kartę Przegląd.
6. Kliknij polecenie Wyczyść naboje drukujące.
7. Jeśli jako wydruku nie uległ poprawie, kliknij polecenie Drukuj ponownie.
8. Wydrukuj ponownie dokument, aby sprawdzić, czy jako wydruku uległ poprawie.
9. Jeśli jako wydruku wciąż jest niezadowolająca, wytrzyj dysze naboju z atramentem, a następnie ponownie wydrukuj dokument.

 **UWAGA:** Można również wyczyścić dysze naboju za pomocą panelu operacyjnego drukarki, wybierając polecenie Wyczyść naboje z menu Przegląd.

# Rozwi zywanie problemów

- [Problemy dotycz ce instalacji](#)
- [Problemy ogólne](#)
- [Komunikaty o bł dach i kontrolki](#)
- [Poprawianie jako ci wydruku](#)

Przy rozwi zywaniu problemów nale y post powa zgodnie z poni szymi wskazówkami.

- Je li drukarka nie działa, nale y upewni si , e jest wł a ciwie podł czona do gniazdka elektrycznego oraz do komputera (je li korzystamy z komputera).
- Je li na panelu operacyjnym pojawia si komunikat o bł dzie, nale y go zapisa dokł adnie.

---

## Problemy dotycz ce instalacji

### Problemy dotycz ce komputera

Sprawd , czy drukarka jest zgodna z komputerem.

Urz dzenie Dell Photo AIO Printer 964 mo e pracowa w systemach operacyjnych Windows 2000, Windows XP i Windows XP Professional x64 Edition.

Sprawd , czy komputer speł nia minimalne wymagania systemowe dla u ywanego systemu operacyjnego.

Upewnij si , e drukarka i komputer s wł czone.

Sprawd kabel USB.

- Sprawd , czy kabel USB jest odpowiednio podł czony do drukarki i komputera.
- Wył cz komputer, ponownie podł cz kabel USB, tak jak pokazano na plakacie „*Konfigurowanie drukarki*”, a nast pnie ponownie uruchom komputer.

Je li ekran instalacji oprogramowania nie zostanie wy wietlony automatycznie, zainstaluj oprogramowanie r cznie.

1. Wł ó dysk CD-ROM zatytuł owany *Drivers and Utilities* (Sterowniki i narz dzia).
2. W systemie *Windows XP* kliknij kolejno polecenia: Start → Mój komputer.

W systemie *Windows 2000* kliknij dwukrotnie ikon Mój komputer na pulpicie.

3. Kliknij dwukrotnie ikon stacji dysków CD-ROM. W razie potrzeby kliknij dwukrotnie plik *setup.exe*.
4. Kiedy zostanie wy wietlony ekran oprogramowania drukarki, kliknij przycisk *Instalacja osobista* lub *Instalacja sieciowa*.
5. Post puj zgodnie z instrukcjami wy wietlanymi na ekranie, aby zako czy instalacj .



Sprawdź, czy oprogramowanie drukarki zostało zainstalowane.

Kliknij kolejno polecenia: Start → Programy lub Wszystkie programy → Drukarki Dell → Dell Photo AIO Printer 964. Jeśli na liście programów nie pojawi się opcja Dell Photo AIO Printer 964, oznacza to, że oprogramowanie drukarki nie zostało zainstalowane. Zainstaluj oprogramowanie drukarki. Aby uzyskać więcej informacji, zobacz [Usuwanie i ponowne instalowanie oprogramowania](#).

Usuń problemy z połączeniem komunikacji między drukarką a komputerem.

- Odłącz kabel USB od drukarki i od komputera. Ponownie podłącz kabel USB do drukarki i do komputera.
- Wyłącz drukarkę. Wyjmij kabel zasilania drukarki z gniazdka elektrycznego. Ponownie podłącz kabel drukarki do gniazdka elektrycznego i włącz drukarkę.
- Uruchom ponownie komputer.

Ustaw drukarkę jako drukarkę domową.

*Windows XP*

1. Kliknij kolejno opcje: Start → Panel sterowania → Drukarki i inny sprzęt → Drukarki i faksy.
2. Kliknij prawym przyciskiem myszy ikonę Dell Photo AIO Printer 964 i wybierz polecenie Ustaw jako domową.

*Windows 2000*

1. Kliknij kolejno polecenia: Start → Ustawienia → Drukarki.
2. Kliknij prawym przyciskiem myszy ikonę Dell Photo AIO Printer 964 i wybierz polecenie Ustaw jako domową.

## Problemy dotyczące drukarki

Upewnij się, że kabel zasilania drukarki jest prawidłowo podłączony do drukarki i do gniazdka elektrycznego.

Sprawdź, czy drukowanie zostało wstrzymane lub zawieszono.

*Windows XP*

1. Kliknij kolejno opcje: Start → Panel sterowania → Drukarki i inny sprzęt → Drukarki i faksy.
2. Kliknij dwukrotnie ikonę Dell Photo AIO Printer 964, a następnie kliknij polecenie Drukarka.
3. Upewnij się, że znak zaznaczenia nie znajduje się obok opcji Wstrzymaj drukowanie. Jeśli znak zaznaczenia znajduje się obok opcji Wstrzymaj drukowanie, kliknij go, aby odznaczyć opcję.

*Windows 2000*

1. Kliknij kolejno polecenia: Start → Ustawienia → Drukarki.
2. Kliknij dwukrotnie ikonę Dell Photo AIO Printer 964, a następnie kliknij polecenie Drukarka.
3. Upewnij się, że znak zaznaczenia nie znajduje się obok opcji Wstrzymaj drukowanie. Jeśli znak zaznaczenia znajduje się obok opcji Wstrzymaj drukowanie, kliknij opcję Wstrzymaj drukowanie, aby ją odznaczyć.

Sprawdź, czy na drukarce nie migają kontrolki.

Aby uzyskać więcej informacji, zobacz [Komunikaty o błędach i kontrolki](#).

Upewnij się, że naboje z atramentem zainstalowano poprawnie i że z każdego naboju usunięto naklejkę i taśmę.

Upewnij się, że papier został załadowany poprawnie.

Aby uzyskać więcej informacji, zobacz [Ładowanie papieru](#).

Drukarka nie drukuje i zadania drukowania pozostają w kolejce wydruku.

Zadania mogą utknąć w kolejce wydruku, jeżeli na komputerze zainstalowano wiele obiektów drukarki. W celu sprawdzenia, czy obiekt drukarki nie pojawia się wiele razy:

1. W systemie *Windows XP* kliknij kolejno polecenia: Start → Panel sterowania → Drukarki i inny sprzęt → Drukarki i faksy.

W systemie *Windows 2000* kliknij kolejno polecenia: Start → Ustawienia → Drukarki.

2. Sprawdź, czy drukarka firmy Dell nie jest reprezentowana przez wiele obiektów, które mogłyby wyświetlane jako Dell 964, Dell 964 (Kopia 1), Dell 964 (Kopia 2) itd.
3. Wylij zadanie drukowania do każdego z tych obiektów, aby zobaczyć, który obiekt jest aktywny.
4. Ustaw ten obiekt drukarki jako drukarkę domyślną, klikając go prawym przyciskiem myszy w oknie Drukarki i faksy.
5. Usuń wszystkie inne kopie obiektów drukarki, klikając je prawym przyciskiem myszy i wybierając polecenie Usuń.

**UWAGA:** Należy uważać, aby nie usunąć tych drukarek, z których chcemy korzystać. Jeżeli przypadkiem usunie się taką drukarkę, należy ją ponownie zainstalować za pomocą dysku CD-ROM lub sterowników internetowych dla danej drukarki. W celu uniknięcia wystąpienia wielu obiektów drukarki w folderze Drukarki i faksy należy uważać, aby przy odłączaniu i ponownym podłączeniu drukarki do komputera korzystał zawsze z tego złącza USB, do którego podłączono drukarkę po raz pierwszy. Nie należy także kilkakrotnie instalować sterowników drukarki firmy Dell z dysku CD-ROM.

## Problemy ogólne

### Problemy dotyczące faksu

W przypadku problemów z wysyłaniem i otrzymywaniem faksów należy wypróbować poniższe środki zaradcze:

Upewnij się, że drukarka i komputer są właściwie połączone, a kabel USB jest prawidłowo podłączony.
Upewnij się, że aktywna linia telefoniczna jest podłączona do złącza faksu (FAX – złącze po lewej stronie) z tyłu drukarki.
Upewnij się, że numer faksu, numer kierunkowy kraju oraz data i godzina są ustawione prawidłowo.
Upewnij się, że w przypadku korzystania z linii DSL lub ISDN, na linii telefonicznej pomiędzy gniazdem w drukarce a gniazdkiem telefonicznym zainstalowano filtr do obsługi linii cyfrowej.
Upewnij się, że linia telefoniczna nie jest używana przez inne urządzenie, na przykład przez modem telefoniczny komputera. W takim przypadku należy poczekać, aż to urządzenie skończy korzystać z linii i dopiero wtedy wysłać faks.
Upewnij się, że oryginalny dokument został załadowany prawidłowo (strony do wysłania w dół na szybki skanera w jej tylnym lewym rogu lub strony zawierające tekst w górę do podajnika ADF) oraz że papier został załadowany prawidłowo (zobacz sekcję <a href="#">Zwykły papier należy ładować na podpórki papieru</a> ).
Upewnij się, że w drukarce nie wystąpił ożądzenie papieru. Jeżeli wystąpił ożądzenie, zobacz sekcję <a href="#">Sprawdź, czy nie nastąpił ożądzenie papieru</a> .
Upewnij się, że pamięć nie jest przepełniona. Wybierz numer odbiorcy, a następnie zeskanuj oryginalny dokument stroną po stronie.
Sprawdź, czy zasilacz, telefon, słuchawka oraz automatyczna sekretarka są prawidłowo podłączone.
Upewnij się, że opcja szybkiego wybierania jest prawidłowo ustawiona.
Sprawdź, czy drukarka wykrywa sygnał wybierania.

## Problemy dotyczące papieru

Upewnij się, że papier został załadowany poprawnie. Aby uzyskać więcej informacji, zobacz <a href="#">Ładowanie papieru</a> .
Używaj tylko papieru zalecanego dla danej drukarki. Aby uzyskać więcej informacji, zobacz <a href="#">Wytyczne dotyczące nośników ładowanych do podpórki papieru</a> .
Drukuj mniej stron, używaj mniejszej ilości papieru. Aby uzyskać więcej informacji, zobacz <a href="#">Wytyczne dotyczące nośników ładowanych do podpórki papieru</a> .
Upewnij się, że papier nie jest pomarszczony, naddarty lub w inny sposób uszkodzony.
Sprawdź, czy prowadnice papieru się dotknęły do lewej i prawej krawędzi oraz do spodu papieru.
Sprawdź, czy nie wystąpił ożądzenie papieru.  <i>W pobliżu podajnika ADF</i>  1. Podnieś pokryw podajnika ADF znajdując się na lewo od zasobnika podajnika ADF.

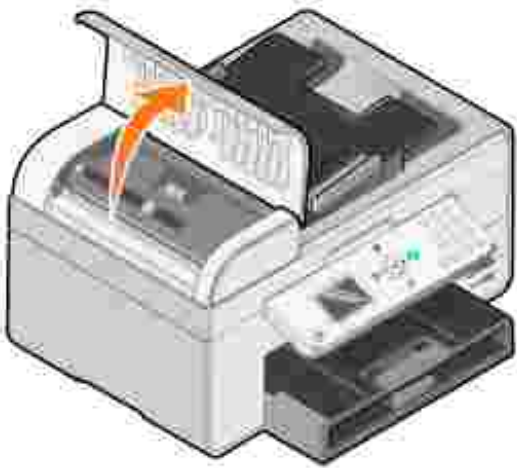

2. Pociągnij zdecydowanie za papier, aby go usunąć.
3. Zamknij pokrywę podajnika ADF.
4. Naciśnij przycisk Wybierz .
5. Wylij ponownie zadanie drukowania, aby dodrukować brakującą stronę.

**UWAGA:** Aby uniknąć zacięcia papieru, nie należy wkładać papieru do urządzenia wielofunkcyjnego na siłę.

*W pobliżu zasobnika na papier*

1. Podnieś tacę na wydruki.



2. Pociągnij zdecydowanie za papier, aby go usunąć.
3. Opuść tacę na wydruki.
4. Naciśnij przycisk Wybierz .
5. Wylij ponownie zadanie drukowania, aby dodrukować brakującą stronę.

*W pobliżu tacy na wydruki*

1. Podnieś moduł drukarki.



2. Poci gnij zdecydowanie za papier, aby go usun .
3. Zamknij moduł drukarki.
4. Naci nij przycisk Wybierz .
5. Wy lij ponownie zadanie drukowania, aby dodrukowa brakuj ce strony.

*W pobli u tylnych drzwiczek dost pu*

1. Otwórz tylne drzwiczki dost pu

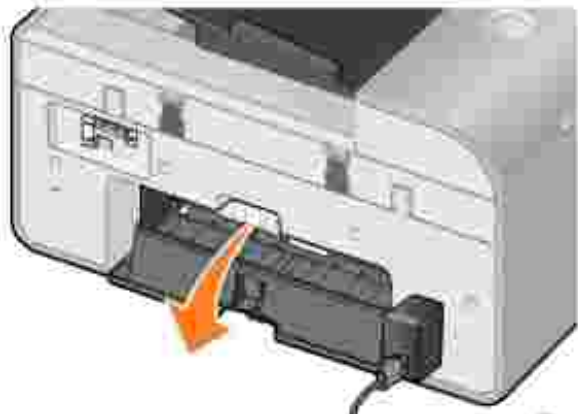

2. Poci gnij zdecydowanie za papier, aby go usun .
3. Zamknij tylne drzwiczki dost pu.
4. Naci nij przycisk Wybierz .
5. Wy lij ponownie zadanie drukowania, aby dodrukowa brakuj ce strony.

**W celu unikni cia zaci i problemów z podawaniem:**

- Nale y u ywa papieru przeznaczonego do drukarek atramentowych.
- Papieru nie nale y wpycha na si ł do drukarki.
- Nie nale y ł adowa zbyt du o papieru na raz do drukarki.
- Prowadnice powinny opiera si o kraw dzie papieru, nie powoduj c przy tym zaginania papieru w podpórcie papieru.
- Drukarka powinna sta na pł askiej, poziomej powierzchni.
- Nale y wybiera prawid łowy typ i rodzaj papieru.
- W przypadku drukowania na wst dze nale y wybra opcje Wst ga Letter lub Wst ga A4 w oknie Preferencje wydruku.

## Problemy dotycz ce sieci

### Programy do skanowania nie s dost pnie w sieci

Po zainstalowaniu urz dzenia Dell 964 All-in-One Printer oraz bezprzewodowego adaptera drukarki Dell Wireless Printer Adapter 3300 na komputerze pod kontrol systemu Microsoft® Windows® XP z dodatkiem Service Pack 2, Pobieranie listy aplikacji nie dzia a prawid owo, poniewa zapora systemu Windows nie jest odpowiednio skonfigurowana.

W celu odpowiedniego skonfigurowania zapory systemu Windows:

1. Kliknij kolejno opcje: Start→ Panel sterowania→ Zapora systemu Windows.
2. Kliknij kart Wyj tki.
3. Kliknij pole Dell 964 Server, a nast pnie przycisk Edytuj.
4. Na ekranie Edytowanie programu, kliknij przycisk Zmie zakres.

**UWAGA:** Ustawieniem domy lnym jest Dowolny komputer (f cznie z tymi w Internecie). Ustawienie to niesie ze sob najwi ksze ryzyko, jako e zezwala ono na dost p do komputera wszystkim u ytkownikom, rwnie internetowym.

5. Wybierz opcj Tylko moja sie (podsie lub przycisk Lista niestandardowa:. Ustawienie Tylko moja sie (podsie zezwala na dost p tylko u ytkownikom z tej samej podsieci, do ktorej jest podl czony u ywany komputer i bezprzewodowy adapter drukarki. Lista niestandardowa: ogranicza dost p tylko do okre lonych adresów IP i, je eli jest to konieczne, maski podsieci.
6. W przypadku wybrania opcji Lista niestandardowa:, nale y wprowadzi warto ci w sposób podany w wy wietlonym na ekranie przyk adzie.
7. Kliknij przycisk OK trzy razy.
8. Uruchom ponownie komputer.



W przypadku korzystania z bezprzewodowej karty sieciowej drukarki upewnij si , e zosta y zainstalowane najnowsze aktualizacje oprogramowania serwera wydruku.

Aby uzyska najnowsze aktualizacje i informacje, odwied witryn [www.support.dell.com](http://www.support.dell.com).

## Komunikaty o b l dach i kontrolki

Nast puj ce komunikaty o b l dach mog by wy wietlane na ekranie komputera oraz na wy wietlaczu panelu operacyjnego.

Komunikat o b l dzie:	Znaczenie:	Rozwi zanie:
Mało atramentu czarnego Mało atramentu kolorowego	W naboju ko czy si atrament. Ostrze enia o niskim poziomie atramentu pojawiaj si , gdy poziom napełnienia naboów spada do 25, 15 i 5 procent.	Wymie nabój z atramentem. Aby uzyska wi cej informacji, zobacz <a href="#">Wymiana naboów z atramentem</a> .

Usu zaci cie papieru.	W drukarce wyst pi o zaci cie papieru.	Usu zaci cie papieru, a nast pnie naci nij przycisk Wybierz  na panelu operacyjnym. Aby uzyska wi cej informacji, zobacz <a href="#">Sprawd , czy nie nast pi o zaci cie papieru.</a>
Usu zac. ADF	W podajniku ADF wyst pi o zaci cie papieru.	Usu zaci cie papieru, a nast pnie naci nij przycisk Wybierz  na panelu operacyjnym. Aby uzyska wi cej informacji, zobacz <a href="#">Sprawd , czy nie nast pi o zaci cie papieru.</a>
Załaduj papier i naci nij przycisk Wybierz.	W drukarce brakuje papieru.	Post puj zgodnie z instrukcjami na wy wietlaczu, aby usun komunikat, a nast pnie wydrukuj dokument.
Brak lewego naboju. Włó nabój czarny lub foto.	Brak naboju czarnego lub foto.	Zainstaluj nabój czarny lub foto. Aby uzyska wi cej informacji, zobacz <a href="#">Wymiana naboów z atramentem.</a>
Brak prawego naboju. Włó nabój kolorowy.	Brak kolorowego naboju.	Zainstaluj nabój z kolorowym atramentem. Aby uzyska wi cej informacji, zobacz <a href="#">Wymiana naboów z atramentem.</a>
Nieprawidłowy lewy nabój	W lewym koszu na naboje zainstalowano nieprawidłowy nabój.	Wyjmij nabój i zainstaluj nabój czarny lub foto odpowiedni dla danego modelu drukarki. Aby uzyska wi cej informacji, zobacz <a href="#">Wymiana naboów z atramentem.</a>
Nieprawidłowy prawy nabój	W prawym koszu na naboje zainstalowano nieprawidłowy nabój.	Wyjmij nabój i zainstaluj nabój kolorowy odpowiedni dla danego modelu drukarki. Aby uzyska wi cej informacji, zobacz <a href="#">Wymiana naboów z atramentem.</a>
Bł d naboju	Wyst pił problem dotycz cy naboów z atramentem lub gł owic drukuj cych.	<ul style="list-style-type: none"> <li>• Zainstaluj ponownie naboje z atramentem. Aby uzyska wi cej informacji, zobacz <a href="#">Wymiana naboów z atramentem.</a></li> <li>• Odł cz kabel zasilania drukarki i podł cz go ponownie.</li> </ul>
Bł d danych	Bł d danych lub niekompletne dane.	Naci nij przycisk zasilania  , aby zresetowa drukark , a nast pnie ponownie wy lij zadanie do drukowania.
Bł d głowicy skanera.	Bł d głowicy skanera.	Wył cz drukark , zaczekaj kilka sekund, a nast pnie wł cz j ponownie.
Bł d podawania papieru	Wyst pił bł d podawania papieru.	Sprawd , czy nie ma zaci tego no nika na drodze papieru, a nast pnie naci nij przycisk zasilania  , aby zresetowa drukark . Aby uzyska wi cej informacji, zobacz <a href="#">Sprawd , czy nie nast pi o zaci cie papieru.</a>
Nieobsługiwane urz dzenie. Odł cz je.	Podł czone urz dzenie nie jest obsługiwane lub aparat cyfrowy zgodny ze standardem PictBridge nie jest ustawiony do pracy we wł a ciwym trybie USB.	Naley odł czy urz dzenie lub sprawdzi ustawienie trybu USB. Zapoznaj si z informacjami zamieszczonymi w instrukcji obsługi aparatu.
Komunikaty o bł dach komunikacji	Brak komunikacji mi dzy drukark a komputerem.	<ul style="list-style-type: none"> <li>• Odł cz kabel USB i podł cz go ponownie.</li> <li>• Odł cz kabel zasilania drukarki i podł cz go ponownie.</li> </ul>

- Uruchom ponownie komputer.
- Usuń i zainstaluj ponownie oprogramowanie drukarki. Zobacz [Usuwanie i ponowne instalowanie oprogramowania](#)

## Poprawianie jakości wydruku

Jeśli jakość wydruku jest niezadowalająca, istnieje kilka metod jej poprawienia.

- Użyj właściwego papieru. Na przykład, drukuj zdjęcia przy użyciu naboju fotograficznego, należy używać papieru do drukowania fotografii Dell Premium Photo Paper.

 **UWAGA:** Papier Dell Premium Photo Paper może nie wszędzie być dostępny.

- Zastosuj papier o większej gramaturze, intensywnie biały lub powlekany. Drukuj zdjęcia, należy używać papieru Dell Premium Photo Paper.
- Wybierz najlepszą jakość wydruku.

Wybieranie najlepszej jakości wydruku:

1. Przy otwartym dokumencie kliknij kolejno polecenia: Plik → Drukuj.

Zostanie wyświetlone okno dialogowe Drukowanie.

2. Kliknij przycisk Preferencje, Właściwo**ści** lub Opcje (w zależności od programu i systemu operacyjnego).

Pojawi się okno dialogowe Preferencje wydruku.

3. Na karcie Print Setup (Ustawienia drukowania) wybierz najlepszą jakość wydruku.
4. Wydrukuj dokument ponownie. Jeśli jakość wydruku nie uległa poprawie, spróbuj wyrównać lub wyczyścić naboje z atramentem. Aby uzyskać więcej informacji na temat kalibrowania, zobacz [Kalibracja naboju z atramentem](#). Aby uzyskać więcej informacji na temat czyszczenia naboju z atramentem, zobacz [Czyszczenie dysz naboju z atramentem](#).

Dodatkowe wskazówki dotyczące rozwiązywania problemów można znaleźć na stronie [support.dell.com](http://support.dell.com).



# Dane techniczne drukarki

- [Dane ogólne](#)
  - [Parametry otoczenia](#)
  - [Pobór mocy i wymagania dotyczące zasilania](#)
  - [Parametry trybu faksowania](#)
  - [Parametry trybu drukowania i skanowania](#)
  - [Obsługiwane systemy operacyjne](#)
  - [Parametry i wymagania dotyczące pamięci](#)
  - [Wytyczne dotyczące nośników wydruku](#)
  - [Kable](#)
- 

## Dane ogólne

Pamięć	<ul style="list-style-type: none"><li>• 32 MB SDRAM</li><li>• 4 MB FLASH</li><li>• 2 MB Fax</li></ul>
Komunikacja	USB 2.0 (wysoka szybkość)
Cykl pracy (średni)	5 000 stron na miesiąc
Długość pracy	<ul style="list-style-type: none"><li>• Drukarka: 18 000 stron</li><li>• Skaner: 18 000 operacji skanowania</li><li>• Podajnik ADF: 18 000 operacji skanowania</li></ul>

---

## Parametry otoczenia

### Temperatura/Wilgotność względna

Stan drukarki	Temperatura	Wilgotność względna (bez kondensacji)
Praca	od 16° do 32°C	od 8 do 80%
Przechowywanie	od 1° do 60°C	od 5 do 80%
Transport	od -25° do 60°C	od 5 do 100%

---

## Pobór mocy i wymagania dotyczące zasilania

Znamionowe napięcie wejściowe	110 V
Częstotliwość znamionowa	50/60 Hz
Minimalne napięcie wejściowe	90 V (prąd zmienny)
Maksymalne napięcie wejściowe	255 V (prąd zmienny)
Maksymalny prąd wejściowy	0,46 A
Średni pobór mocy	
Tryb gotowości	7 W
Tryb pracy	18 W

## Parametry trybu faksowania

Skanowanie dokumentu do faksu odbywa się w rozdzielczości 100 dpi (punktów na cal). Faksować można dokumenty czarno-białe.

Aby funkcja faksowania działała prawidłowo:

- Drukarka musi być podłączona do aktywnej linii telefonicznej.
- Drukarka musi być podłączona do komputera za pomocą kabla USB.

 **UWAGA:** W przypadku korzystania z funkcji faksu za pomocą linii telefonicznej podłączonej do modemu DSL należy zainstalować filtr DSL, aby uniknąć zakłóceń sygnału w analogowym modemie faksowym.

 **UWAGA:** Nie można faksować za pośrednictwem linii ISDN (ang. integrated services digital network — sieć cyfrowa ze zintegrowanymi usługami) ani za pomocą modemu kablowego. Modemy ISDN i modemy kablowe *nie* są modemami faksowymi i za ich pomocą *nie* można korzystać z funkcji faksowania.

## Parametry trybu drukowania i skanowania

Urządzenie Dell Photo AIO Printer 964 umożliwia skanowanie z rozdzielczości od 50 do 19 200 dpi. Mimo takich możliwości firma Dell zaleca stosowanie określonych fabrycznie ustawień rozdzielczości.

Rozdzielczość w trybie drukowania i skanowania	Rozdzielczość skanowania	Rozdzielczość drukowania	
		Papier błyszczący/fotograficzny	Wszystkie inne nośniki
Niska	150 x 150 ppi	600 x 600 dpi	300 x 600 dpi
Normalna	300 x 300 ppi	1200 x 1200 dpi	600 x 600 dpi
Foto	600 x 600 ppi	4800 x 1200 dpi	1200 x 1200 dpi

## Obsługiwane systemy operacyjne

Urządzenie Dell Photo AIO Printer 964 może pracować w następujących systemach:

Windows XP Professional x64

Windows XP

Windows 2000

## Parametry i wymagania dotyczące pamięci

W zależności od systemu operacyjnego komputer musi spełniać minimalne wymagania systemowe.

System operacyjny	Szybkość procesora (MHz)	Pamięć RAM (MB)	Dysk twardy
Windows XP Professional x64	AMD Athlon 64, AMD Opteron, Intel Xeon z obsługą Intel EM64T lub Intel Pentium 4 z obsługą Intel EM64T	256	1,5 GB
Windows XP	Pentium II 300	128	800 MB
Windows 2000	Pentium II 233	128	800 MB

## Wytyczne dotyczące nośników wydruku

## Wytyczne dotyczące nośników ładowanych do podpórki papieru

Załaduj maksymalnie:	Upewnij się, że:
100 arkuszy zwykłego	<ul style="list-style-type: none"> <li>Papier ułożony jest na rodunku podpórki papieru.</li> </ul>

papieru

- Prowadnice papieru są dosunięte do prawej i lewej krawędzi papieru.
- Prowadnica papieru jest dosunięta do dolnej krawędzi papieru.



- Wybrano jako wydruku: Niska (jeżeli zainstalowano nabój foto, należy wybrać Foto), Normalna lub Foto.

**UWAGA:** Papier firmowy należy ładować w taki sposób, aby nadruk był skierowany do dołu, a arkusz był podawany do drukarki górną krawędzią.

20 arkuszy wstęgi

- Przed włóceniem wstęgi usunąć papier z podpórki papieru.
- Stos arkuszy wstęgi (20 arkuszy lub mniej) położyć na przodu drukarki i podać najpierw jeden arkusz.
- Do drukarki załadowano początek wstęgi i dosunąć wstęgę do prawej strony podpórki papieru.
- Po chwili prowadnica papieru została ona dosunięta do lewej krawędzi wstęgi.

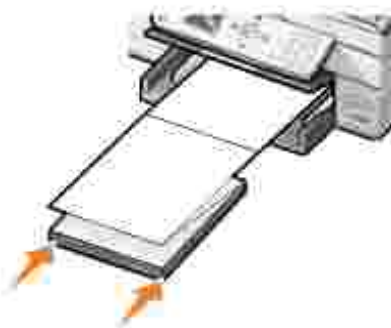

- Używana jest wstęga przeznaczona do drukarek atramentowych.

**UWAGA:** W oknie Właściwości drukowania należy wybrać rozmiar papieru Wstęga A4 lub Wstęga Letter. W przeciwnym razie może wystąpić zacięcie papieru. Zobacz [Problemy dotyczące papieru](#).

15 kopert

- Strona kopert przeznaczona do zadrukowania jest skierowana w dół.
- Koperty znajdują się na rodku podpórki papieru.
- Prowadnice papieru są dosunięte do prawej i lewej krawędzi kopert.
- Prowadnica papieru jest dosunięta do dolnej krawędzi papieru.



- Koperty drukowane s w orientacji poziomej.
- Wybrano odpowiedni rozmiar kopert. Je li dok adny rozmiar koperty nie jest dost pny na li cie, nale y wybra najbli szy rozmiar wi kszy od rozmiaru danej koperty i ustawi prawy oraz lewy margines tak, aby drukowany tekst zosta prawidłowo umieszczony na kopercie.

35 kart okoliczno ciowych, kart indeksowych, pocztówek lub kart fotograficznych

- Strona kart przeznaczona do zadrukowania jest skierowana w dół.
- Karty znajduj si na rodku podpórki papieru.



- Prowadnice papieru s dosuni te do prawej i lewej kraw dzi kart.
- Prowadnica papieru jest dosuni ta do dolnej kraw dzi papieru.
- Wybrano jako wydruku Normalna lub Foto.

75 arkuszy papieru foto, powlekanego lub błyszcz ce go

- B yszcz ca lub powlekana strona papieru jest skierowana w dół.
- Papier u o ony jest na rodku podpórki papieru.
- Wybrano jako wydruku Normalna lub Foto.
- Prowadnice papieru s dosuni te do prawej i lewej kraw dzi papieru.
- Prowadnica papieru jest dosuni ta do dolnej kraw dzi papieru.

25 naprasowywanek

- Przestrzegane s instrukcje ładowania podane na opakowaniu naprasowywanek.
- Strona naprasowywanki przeznaczona do zadrukowania jest skierowana w dół.
- Prowadnice papieru s dosuni te do prawej i lewej kraw dzi papieru.
- Prowadnica papieru jest dosuni ta do dolnej kraw dzi papieru.
- Naprasowywanki znajduj si na rodku podpórki papieru.
- Wybrano jako wydruku Normalna lub Foto.

75 arkuszy folii

- Arkusze folii s skierowane szorstk stron w dół.
- Prowadnice papieru s dosuni te do prawej i lewej kraw dzi folii.
- Prowadnica papieru jest dosuni ta do dolnej kraw dzi papieru.

**UWAGA:** Pojedyncze folie mo na ładowa na podpórk papieru bez konieczno ci wyjmowania zwyk ego papieru.

- Wybrano jako wydruku Normalna lub Foto.
- Folie znajduj si na rodku podpórki papieru.

35 arkuszy etykiet	<ul style="list-style-type: none"> <li>• Strona etykiet przeznaczona do zadrukowania jest skierowana w dół.</li> <li>• Arkusz etykiet jest podawany do drukarki górną krawędzią.</li> <li>• Prowadnice papieru są dosunięte do prawej i lewej krawędzi papieru.</li> <li>• Prowadnica papieru jest dosunięta do dolnej krawędzi papieru.</li> </ul>
100 arkuszy papieru o rozmiarze niestandardowym	<ul style="list-style-type: none"> <li>• Strona papieru przeznaczona do zadrukowania jest skierowana w dół.</li> <li>• Rozmiar papieru zawiera się w następujących granicach:  Szerokość :  o 76–216 mm  Długość  o 127–432 mm</li> <li>• Papier ułożony jest na środku podpórki papieru.</li> <li>• Prowadnice papieru są dosunięte do prawej i lewej krawędzi papieru.</li> <li>• Prowadnica papieru jest dosunięta do dolnej krawędzi papieru.</li> </ul>
100 arkuszy papieru firmowego	<ul style="list-style-type: none"> <li>• Strona z nadrukiem jest skierowana w dół.</li> <li>• Papier firmowy jest podawany do drukarki górną krawędzią.</li> <li>• Prowadnice papieru są dosunięte do prawej i lewej krawędzi papieru.</li> <li>• Prowadnica papieru jest dosunięta do dolnej krawędzi papieru.</li> </ul>

## Wytyczne dotyczące papieru ładowanego do podajnika ADF

Załaduj maksymalnie:	Upewnij się, że:
50 arkuszy papieru o rozmiarze Letter	<ul style="list-style-type: none"> <li>• Dokument jest załadowany tak, aby strona z tekstem była skierowana w górę.</li> <li>• Prowadnica papieru jest dosunięta do krawędzi papieru.</li> </ul>
50 arkuszy papieru o rozmiarze A4	<ul style="list-style-type: none"> <li>• Dokument jest załadowany tak, aby strona z tekstem była skierowana w górę.</li> <li>• Prowadnica papieru jest dosunięta do krawędzi papieru.</li> </ul>
50 arkuszy papieru o rozmiarze Legal	<ul style="list-style-type: none"> <li>• Dokument jest załadowany tak, aby strona z tekstem była skierowana w górę.</li> <li>• Prowadnica papieru jest dosunięta do krawędzi papieru.</li> </ul>
50 arkuszy notek dziurkowanych (o dwóch, trzech lub czterech otworach)	<ul style="list-style-type: none"> <li>• Dokument jest załadowany tak, aby strona z tekstem była skierowana w górę.</li> <li>• Prowadnica papieru jest dosunięta do krawędzi papieru.</li> <li>• Rozmiar papieru zawiera się w dozwolonych granicach.</li> </ul>

50 arkuszy nośników dziurkowanych o trzech otworach i wzmocnionych krawędziach przeznaczonych do kopiarek	<ul style="list-style-type: none"> <li>• Dokument jest załadowany tak, aby strona z tekstem była skierowana w górę.</li> <li>• Prowadnica papieru jest dosunięta do krawędzi papieru.</li> <li>• Rozmiar papieru zawiera się w dozwolonych granicach.</li> </ul>
50 arkuszy formularzy z nadrukiem i papieru firmowego	<ul style="list-style-type: none"> <li>• Dokument jest załadowany tak, aby strona z tekstem była skierowana w górę.</li> <li>• Prowadnica papieru jest dosunięta do krawędzi papieru.</li> <li>• Rozmiar papieru zawiera się w dozwolonych granicach.</li> <li>• Wybrano nośniki dobrze wchłaniające atrament.</li> <li>• Przed załadowaniem nośników do podajnika ADF oczekano, aż nadruk całkowicie wyschnie.</li> <li>• W podajniku ADF nie użyto nośników drukowanych przy użyciu atramentu zawierającego cząstki metalu.</li> <li>• Nie zastosowano nośników wytłaczanych.</li> </ul>
50 arkuszy papieru o rozmiarze niestandardowym	<ul style="list-style-type: none"> <li>• Dokument jest załadowany tak, aby strona z tekstem była skierowana w górę.</li> <li>• Prowadnica papieru jest dosunięta do krawędzi papieru.</li> <li>• Rozmiar papieru zawiera się w następujących granicach:</li> </ul> <p style="margin-left: 40px;">Szerokość :</p> <ul style="list-style-type: none"> <li>○ 210,0 mm–215,9 mm</li> </ul> <p style="margin-left: 40px;">Długość</p> <ul style="list-style-type: none"> <li>○ 279,4 mm–355,6 mm</li> </ul>

## Kable

Urządzenie Dell Photo AIO Printer 964 wymaga stosowania sprzedawanego osobno kabla USB.



# Uwagi dotyczace przepisów

- [Uwaga dotyczaca symbolu CE \(Unia Europejska\)](#)
- [Zgodnosc z norma EN 55022 \(dotyczy tylko Czech\)](#)
- [Uwaga dotyczaca Polskiego Centrum Badan i Certyfikacji](#)
- [Zgodnosc z programem ENERGY STAR®](#)
- [Dyrektywa w sprawie zuzytego sprzetu elektrycznego i elektronicznego \(WEEE\)](#)

Zakłócenia elektromagnetyczne (EMI) to wszystkie sygnały lub emisje, nadawane w eterze lub przewodzone liniami energetycznymi bądź przewodami sygnałowymi, które zagrażają działaniu nawigacji radiowej lub innych usług związanych z bezpieczeństwem albo w poważnym stopniu obniżają jakość licencjonowanych usług komunikacji radiowej, uniemożliwiają ich działanie lub w powtarzalny sposób je przerywają. Do usług komunikacji radiowej należą między innymi komercyjne emisje radiowe z modulacją amplitudy lub częstotliwości (AM/FM), telewizja, telefonia komórkowa, emisje stacji radarowych, kontrola ruchu powietrznego, pagersy oraz usługi PCS (Personal Communication Services). Wymienione powyżej licencjonowane usługi oraz niezamierzone emisje, np. pochodzące z urządzeń cyfrowych, tworzą środowisko elektromagnetyczne.

Kompatybilność elektromagnetyczna (EMC) oznacza zdolność elementów urządzeń elektronicznych do wspólnego i prawidłowego funkcjonowania w środowisku elektronicznym. Niniejsze urządzenie zostało zaprojektowane i zatwierdzone jako zgodne z ograniczeniami dotyczącymi zakłóceń elektromagnetycznych narzucanymi przez odpowiednie władze, jednak nie można zagwarantować, że w przypadku konkretnej instalacji nie wystąpią zakłócenia. Jeśli niniejsze urządzenie powoduje zakłócenia usług komunikacji radiowej (co można sprawdzić przez włączenie i wyłączenie urządzenia), należy podjąć próby wyeliminowania zakłóceń, korzystając z poniższych metod:

- Zmieni orientację anteny odbiorczej.
- Zmieni położenie urządzenia w stosunku do odbiornika.
- Odsun urządzenie od odbiornika.
- Podłącz urządzenie do innego gniazda elektrycznego, aby urządzenie i odbiornik były podłączone do innych obwodów.

W razie potrzeby należy skonsultować się z działem pomocy technicznej firmy Dell lub z doświadczonym technikiem RTV, aby uzyskać dodatkowe porady.

Urządzenia firmy Dell™ zostały zaprojektowane, przetestowane i zaklasyfikowane pod kątem działania w zamierzonym środowisku elektromagnetycznym. Klasyfikacje środowiska elektromagnetycznego na ogół oparte są na następujących ujednoliconych definicjach:

- Urządzenia klasy A zazwyczaj są przeznaczone do środowisk biurowych i przemysłowych.
- Urządzenia klasy B zazwyczaj są przeznaczone do środowisk mieszkalnych.

Sprzęt komputerowy (w tym urządzenia, karty rozszerzeń, drukarki, urządzenia wejścia/wyjścia, monitory itd.), który jest zintegrowany z komputerem lub do niego podłączony, powinien być zgodny z klasyfikacją



środowiska elektromagnetycznego komputera.

Uwaga dotycząca ekranowanych kabli sygnałowych: Aby ograniczyć możliwość występowania zakłóceń usług komunikacji radiowej, do podłączania urządzeń do sprzętu firmy Dell należy używać wyłącznie kabli ekranowanych. Zastosowanie kabli ekranowanych gwarantuje zachowanie klasy kompatybilności elektromagnetycznej właściwej dla zamierzonego środowiska. Kable do drukarek korzystających ze złącza równoległego można nabyć w firmie Dell. Istnieje możliwość dokonania zakupu na stronie internetowej pod adresem [accessories.us.dell.com/sna/category.asp?category\\_id=4117](http://accessories.us.dell.com/sna/category.asp?category_id=4117).

Większość urządzeń firmy Dell zaklasyfikowano do środowiska klasy B. Jednak dodanie pewnych elementów opcjonalnych może spowodować przesunięcie niektórych konfiguracji do klasy A. W celu ustalenia klasy elektromagnetycznej urządzenia należy zapoznać się z poniższymi sekcjami dotyczącymi przepisów określonych przez odpowiednie władze. Każda sekcja zawiera informacje o zakłóceniach i kompatybilności elektromagnetycznej lub informacje dotyczące bezpieczeństwa produktu właściwe dla danego kraju.

---

## Uwaga dotycząca symbolu CE (Unia Europejska)

Symbol **CE** oznacza zgodność niniejszego urządzenia firmy Dell z dyrektywami Unii Europejskiej dotyczącymi kompatybilności elektromagnetycznej (89/336/EWG) i niskiego napięcia (73/23/EWG). Taki symbol oznacza, że urządzenie firmy Dell spełnia następujące normy techniczne:

- EN 55022 - „Urządzenia informatyczne - Charakterystyki zaburzeń radioelektrycznych - Poziomy dopuszczalne i metody pomiaru”
- EN 55024 - „Urządzenia informatyczne - Charakterystyki odporności - Poziomy dopuszczalne i metody pomiaru”
- EN 61000-3-2 - „Kompatybilność elektromagnetyczna (EMC) - Część 3-2: Dopuszczalne poziomy – Dopuszczalne poziomy emisji harmonicznych prądu (fazowy prąd zasilający odbiornika mniejszy lub równy 16 A)”
- EN 61000-3-3 - „Kompatybilność elektromagnetyczna (EMC) - Część 3-3: Dopuszczalne poziomy – Ograniczanie wahan napięcia i migotania światła powodowanych przez odbiorniki o prądzie znamionowym mniejszym lub równym 16 A w sieciach zasilających niskiego napięcia”
- EN 60950-1 - „Urządzenia techniki informatycznej - Bezpieczeństwo - Część 1: Wymagania podstawowe”

**UWAGA:** Wymagania dotyczące emisji fal radiowych zawarte w normie EN 55022 przewidują klasyfikację sprzętu na dwie kategorie:

- Klasa A jest przeznaczona do typowych środowisk komercyjnych.
- Klasa B jest przeznaczona do typowych środowisk mieszkalnych.

Aby ustalić, do której kategorii należy urządzenie, należy sprawdzić informacje FCC lub ICES, które znajdują się na etykiecie z informacjami dotyczącymi przepisów, umieszczonej na tylnej, bocznej lub spodniej części urządzenia. Jeśli z informacji FCC lub ICES na etykiecie wynika, że urządzenie należy do klasy A, wówczas urządzenia dotyczą następujące ostrzeżenie:

Ostrzeżenie o zakłóceniach radiowych: To urządzenie jest produktem klasy A. W warunkach mieszkalnych produkt ten może powodować zakłócenia radiowe. W takim przypadku może być konieczne zastosowanie odpowiednich środków zaradczych.

Jeśli z informacji FCC lub ICES na etykiecie wynika, że urządzenie należy do klasy B, wówczas urządzenia dotyczy następujące oświadczenie:

Niniejsze urządzenie firmy Dell jest przeznaczone do użytku w typowym środowisku mieszkalnym klasy B.

Zgodnie z powyższymi dyrektywami i normami sporządzono „Deklarację zgodności”, która jest dostępna w firmie Dell Inc. Products Europe BV w Limerick w Irlandii.

---

## Zgodność z normą EN 55022 (dotyczy tylko Czech)

Cet équipement est conforme aux principales caractéristiques définies dans la Directive européenne R&TTE 1999/5/CE.

Die Geräte erfüllen die grundlegenden Anforderungen der R&TTE-Richtlinie (1999/5/EG).

Questa apparecchiatura è conforme ai requisiti essenziali della Direttiva Europea R&TTE 1999/5/CE.

Este equipo cumple los requisitos principales de la Directiva 1999/5/CE de la UE. "Equipos de Terminales de Radio y Telecomunicaciones".

Este equipamento cumple os requisitos essenciais da Directiva 1999/5/CE do Parlamento Europeu e do Conselho (Directiva R&TTE).

Ο εξοπλισμός αυτός πληροί τις βασικές απαιτήσεις της κοινοτικής οδηγίας EU R&TTE 1999/5/ΕΚ.

Deze apparatuur voldoet aan de noodzakelijke vereisten van EU-richtlijn betreffende radioapparatuur en telecommunicatie-apparatuur 1999/5/EG.

Deette udstyr opfylder de væsentlige krav i EU's direktiv 1999/5/EC om Radio- og teleterminaludstyr.

Deette utstyr er i overensstemmelse med hovedkravene i R&TTE-direktivet (1999/5/EC) fra EU.

Utrustningen uppfyller kraven för EU-direktivet 1999/5/EC om ansluten teleutrustning och ömsesidigt erkännande av utrustningen övrecensitörinnehåll (R&TTE).

Tämä laite vastaa EU:n radio- ja telelaitelaitedirektiivin (EU R&TTE Directive 1999/5/EC) vaatimuksia.

---

## Uwaga dotycząca Polskiego Centrum Badan i Certyfikacji

To urządzenie powinno być zasilane z gniazdka wyposażonego w obwód zabezpieczający (gniazdko z trzema stykami). Wszystkie urządzenia pracujące razem (komputer, monitor, drukarka itp.) powinny być podłączone do tego samego źródła zasilania.

Instalacja elektryczna pomieszczenia powinna być wyposażona dodatkowo w bezpiecznik o wartości znamionowej nie większej niż 16 A chroniący przed zwarciem.

Aby całkowicie wyłączyć urządzenie, należy wyjąć kabel zasilający z gniazdka elektrycznego, które powinno znajdować się w pobliżu urządzenia i być łatwo dostępne.

Symbol bezpieczeństwa „B” oznacza, że urządzenie jest zgodne z wymaganiami dotyczącymi bezpieczeństwa użytkowania zawartymi z normie PN-EN 55022.

This device belongs to Class B devices as described in EN 55022, unless it is specifically stated that it is a Class A device on the specification label. The following applies to devices in Class A of EN 55022 (radius of protection up to 30 meters). The user of the device is obliged to take all steps necessary to remove sources of interference to telecommunication or other devices.

Pokud není na typovém štítku počítače uvedeno, že spadá do třídy A podle EN 55022, spadá automaticky do třídy B podle EN 55022. Pro zařízení zařazená do třídy A (ochranné pásmo 30m) podle EN 55022 platí následující. Dojde-li k rušení telekomunikačních nebo jiných zařízení, je uživatel povinen provést taková opatření, aby rušení odstranil.

この装置は、情報処理装置等電波障害自主規制協議会 (VCCI) の基準に基づくクラス B 情報技術装置です。この装置を家庭環境で使用すると電波妨害を引き起こすことがあります。この場合には使用者が適切な対策を講ずるよう要求されることがあります。

---

## Zgodność z programem ENERGY STAR®

Każdy produkt firmy Dell opatrzony symbolem ENERGY STAR® znajdującym się na samym produkcie lub jego ekranie startowym został uznany za zgodny z wymaganiami programu ENERGY STAR® opracowanego przez amerykańską Agencję Ochrony Środowiska (EPA) w konfiguracji dostarczanej przez firmę Dell. Zużycie energii elektrycznej i jego efekty uboczne można również zmniejszyć, wyłączając urządzenie, gdy nie jest ono używane przez dłuższy czas, szczególnie w nocy i podczas weekendu.

---

## Dyrektywa w sprawie zużytego sprzętu elektrycznego i elektronicznego (WEEE)



W Unii Europejskiej etykieta ta oznacza, że tego produktu nie należy wyrzucać wraz z odpadami z gospodarstwa domowego. Należy go przekazać do odpowiedniego zakładu, gdzie zostanie poddany odzyskowi i recyklingowi. Informacje o sposobie odpowiedzialnego recyklingu tego produktu w danym kraju można znaleźć pod adresem [www.euro.dell.com/recycling](http://www.euro.dell.com/recycling).

---



: [www.euro.dell.com/recycling](http://www.euro.dell.com/recycling).

---

## Smernice o odpadních elektrických a elektronických zařízeních (WEEE)



V Evropské unii tento štítek označuje, že tento produkt nesmí být likvidován s běžným komunálním odpadem. Je třeba předat jej do příslušného zařízení za účelem renovace a recyklace. Informace o recyklaci tohoto produktu ve vaší zemi naleznete na adrese: [www.euro.dell.com/recycling](http://www.euro.dell.com/recycling).

---

## Richtlijn WEEE, afdanken van elektrische en elektronische apparaten



In de Europese Unie geeft dit label aan dit product niet via huishoudelijk afval mag worden afgedankt. Het moet gedeponeerd worden bij een daarvoor geschikte voorziening zodat recuperatie en recyclage mogelijk zijn. Raadpleeg voor informatie over de milieuvriendelijke wijze van recyclage van dit product in uw land: [www.euro.dell.com/recycling](http://www.euro.dell.com/recycling).

---

## WEEE-direktiivi käytöstä poistettujen laitteiden hävittämisestä



Euroopan unionissa tämä merkintä kertoo, että tuote tulee hävittää kotitalousjätteen mukana. Se tulee hävittää niin, että se voidaan noutaa ja siirtää kierrätykseen. Lisätietoja maakohtaisesta jätteenkäsittelyohjeista on sivustossa [www.euro.dell.com/recycling](http://www.euro.dell.com/recycling).

---

## Waste Electrical and Electronic Equipment (WEEE) Directive



In the European Union, this label indicates that this product should not be disposed of with household waste. It should be deposited at an appropriate facility to enable recovery and recycling. For information on how to recycle this product responsibly in your country, please visit: [www.euro.dell.com/recycling](http://www.euro.dell.com/recycling).

---

μ  
μ (WEEE)



: [www.euro.dell.com/recycling](http://www.euro.dell.com/recycling).

---

## Waste Electrical and Electronic Equipment (WEEE) Directive



[www.euro.dell.com/recycling](http://www.euro.dell.com/recycling)

---

## Direttiva WEEE (Waste from Electrical and Electronic Equipment)



Nell'Unione Europea, questa etichetta indica che il prodotto non deve essere smaltito insieme ai rifiuti solidi urbani. Il prodotto deve essere depositato in un impianto appropriato per consentirne il recupero e il riciclaggio. Per informazioni su come riciclare questo prodotto in modo responsabile nel paese di appartenenza, visitare il sito all'indirizzo: [www.euro.dell.com/recycling](http://www.euro.dell.com/recycling).

---

## EE-direktivet (direktivet om elektrisk og elektronisk avfall)



I EU indikerer dette merket at dette produktet ikke skal kastes sammen med vanlig restavfall. Det bør avhendes ved et egnet anlegg slik at det kan gjenvinnes og resirkuleres. Du finner mer informasjon om hvordan du kan resirkulere dette produktet på en sikker måte i ditt land, på [www.euro.dell.com/recycling](http://www.euro.dell.com/recycling).

---

(WEEE)



[www.euro.dell.com/recycling](http://www.euro.dell.com/recycling)

---

## Directiva sobre el desecho de material eléctrico y electrónico (WEEE)



En la Unión Europea, esta etiqueta indica que la eliminación de este producto no se puede hacer junto con el desecho doméstico. Se debe depositar en una instalación apropiada que facilite la recuperación y el reciclado. Para obtener más información sobre cómo reciclar este producto de manera responsable en su país, visite el sitio Web: [www.euro.dell.com/recycling](http://www.euro.dell.com/recycling).

---

## WEEE-direktivet (Waste from Electrical and Electronic Equipment)





Inom EU indikerar den här etiketten att produkten får inte slängas med hushållsavfall. Den ska lämnas in på en återvinningsstation. Information om hur produkten återvinns i ditt land finns på: [www.euro.dell.com/recycling](http://www.euro.dell.com/recycling).

---

## Atik Elektrikli ve Elektronik Donanimlar (WEEE) Direktifi



Avrupa Birliğinde, bu etiket bu ürünün ev atıkları ile birlikte atılmaması gerektiğini belirtir. Kurtarılabilmesi ve geri dönüştürülebilmesi için uygun bir tesise bırakılmalıdır. Bu ürünün ülkenizde sorumlu bir şekilde nasıl geri dönüştürüleceği ile ilgili bilgiler için, lütfen bu web adresini ziyaret edin: [www.euro.dell.com/recycling](http://www.euro.dell.com/recycling).

# Aneks

- [Zasady pomocy technicznej firmy Dell](#)
  - [Kontakt z firmą Dell](#)
  - [Zasady dotyczące gwarancji i zwrotów](#)
- 

## Zasady pomocy technicznej firmy Dell

Pomoc techniczna udzielana przez technika, wymaga jej współpracy i udziału klienta w procesie rozwiązywania problemów, umożliwia przywrócenie pierwotnej konfiguracji domowego systemu operacyjnego, oprogramowania i sterowników sprzętu, która istniała w momencie wysyłki z firmy Dell, a także pozwala na sprawdzenie działania drukarki i wszystkich elementów sprzętu zainstalowanych przez firmę Dell. Oprócz pomocy technicznej udzielanej przez technika w dziale pomocy technicznej firmy Dell dostępna jest pomoc techniczna online. Mogą być także dostępne odpłatne opcje dodatkowej pomocy technicznej.

Firma Dell zapewnia ograniczoną pomoc techniczną dla drukarki oraz wszelkiego rodzaju oprogramowania i urządzeń peryferyjnych zainstalowanych przez firmę Dell. Pomoc dotycząca oprogramowania i urządzeń peryferyjnych innych firm zapewnia ich pierwotny producent. Dotyczy to również oprogramowania i urządzeń nabywanych i/lub instalowanych za pośrednictwem działów Software & Peripherals [Oprogramowanie i Peryferia] (DellWare), ReadyWare i Custom Factory Integration (CFI/DellPlus).

---

## Kontakt z firmą Dell

Dostęp do pomocy technicznej firmy Dell można uzyskać pod adresem [support.dell.com](http://support.dell.com). Na stronie WELCOME TO DELL SUPPORT należy wybrać odpowiedni region i podać wymagane dane, aby uzyskać dostęp do narzędzi i informacji dotyczących pomocy.

Z firmą Dell można skontaktować się drogą elektroniczną przy użyciu następujących adresów:

- Witryny internetowe:  
[www.dell.com/](http://www.dell.com/)  
[www.dell.com/ap/](http://www.dell.com/ap/) (tylko kraje Azji i Pacyfiku)  
[www.dell.com/jp/](http://www.dell.com/jp/) (tylko Japonia)  
[www.euro.dell.com](http://www.euro.dell.com) (tylko Europa)  
[www.dell.com/la/](http://www.dell.com/la/) (tylko kraje Ameryki Łacińskiej)
- Anonimowy protokół wymiany plików (FTP)  
[ftp.dell.com/](ftp://ftp.dell.com/)  
Należy zalogować się jako „anonymous” i podać swój adres e-mail jako hasło.
- Wsparcie za pośrednictwem poczty elektronicznej  
[mobile\\_support@us.dell.com](mailto:mobile_support@us.dell.com)  
[support@us.dell.com](mailto:support@us.dell.com)  
[apsupport@dell.com](mailto:apsupport@dell.com) (tylko kraje Azji i Pacyfiku)  
[support.euro.dell.com](mailto:support.euro.dell.com) (tylko Europa)

- Wycena za pośrednictwem poczty elektronicznej  
sales@dell.com  
apmarketing@dell.com (tylko kraje Azji i Pacyfiku)
  - Udzielanie informacji za pośrednictwem poczty elektronicznej  
info@dell.com
- 

## Zasady dotyczące gwarancji i zwrotów

Firma Dell Inc. („Dell”) produkuje sprzęt z części i podzespołów nowych lub równoważnych nowym, zgodnie ze standardowymi praktykami stosowanymi w branży. Informacje dotyczące gwarancji udzielanej przez firmę Dell na drukarkę można znaleźć w *Podręczniku właściciela*.

# Uwaga dotycząca licencji

Oprogramowanie rezydentne drukarki zawiera następujące elementy:

- oprogramowanie opracowane przez firmę Dell i/lub inne firmy, do którego prawa autorskie posiadają te podmioty;
- zmodyfikowane przez firmę Dell oprogramowanie na licencji GNU General Public License wersja 2 oraz GNU Lesser General Public License wersja 2.1;
- oprogramowanie na licencji BSD.

Kliknij tytuł dokumentu, który chcesz przejrzeć :

- [BSD License and Warranty Statements](#)
- [GNU License](#)

Zmodyfikowane przez firmę Dell oprogramowanie na licencji GNU należy do kategorii „wolnego oprogramowania”. Zgodnie z warunkami wymienionych powyżej licencji można prowadzić redystrybucję i/lub modyfikować to oprogramowanie. Licencje te nie dają użytkownikowi żadnych praw do oprogramowania drukarki, do którego prawa autorskie należą do firmy Dell lub innych firm.

Oprogramowanie na licencji GNU, na którym oparte są modyfikacje firmy Dell, jest dostarczane bez żadnych gwarancji, dlatego korzystanie z wersji zmodyfikowanej przez firmę Dell analogicznie nie jest objęte gwarancją. Dodatkowe informacje można znaleźć w oświadczeniach o wykluczeniu gwarancji zamieszczonych w przytoczonych licencjach.

Aby uzyskać pliki z kodem źródłowym dotyczącym zmodyfikowanego przez firmę Dell oprogramowania na licencji GNU, należy uruchomić dysk CD-ROM *Drivers and Utilities (Sterowniki i narzędzia)* dostarczony z drukarką i kliknąć opcję Kontakt z firmą Dell lub zapoznać się z sekcją „Kontakt z firmą Dell” w *Podręczniku użytkownika*.